



*INSTRUCTIONS POUR L'INSTALLATION, L'UTILISATION
ET LA MAINTENANCE / INSTRUCTIONS FOR
INSTALLATION, USE, AND MAINTENANCE*

TD2005-10-15 TD26

(VERSION TD2005-10-15 TD26.5 [18/12/07](#))

MACHINE N°/SERIAL NUMBER :

The technical documents contain informations that are privileged
confidential.

You are hereby notified that any disclosure copying is strictly
prohibited. We will proceed against any body copying these
documents.

Les documents techniques comportent des informations
confidentielles.

Nous tenons à porter à votre connaissance qu'il est interdit de
dévoiler et copier ces documents et que nous engagerons des
procédures contre les auteurs des dites copies.



IMPORTANT / IMPORTANTE / IMPORTANT / IMPORTANTE

A faire à l'installation / To do during the installation

EN: Verify the correct operating pressure.

1. The machine's operational entrance pressure is obtained connecting the manometer and loosening screw (a) 1 rotation in an anticlockwise direction.
2. Connecting the manometer to the release valve (b) pressure will be supplied to the burner, which should correspond with that theoretically specified in the attached table.
3. To regulate the pressure, remove the aluminium cap (c). You will reach a nylon screw which regulates the supply pressure to the burner (b). Tightening this screw will increase the pressure. Loosening it will reduce the pressure.

More information on the instructions manual.

IT: Verificare la corretta combustione in funzione.

1. Svitando la vite (a) 1 giro in senso antiorario e collegando il manometro si può ottenere la pressione di servizio d'entrata alla macchina.
2. Collegando il manometro all'orificio (b) si otterrà la pressione di erogazione al bruciatore che deve coincidere con la teorica specificata nella tabella allegata.
3. Per regolare, estrarre il tappo di alluminio (c). Si accederà ad una vite di nylon che regola la pressione di erogazione al bruciatore (b). Stringendo la suddetta vite aumenterà la pressione. Svitando la vite diminuirà la pressione.

Maggiori informazioni sul manuale di istruzioni

FR: Vérifier la bonne combustion durant le fonctionnement.

1. En dévissant la vis (a) d'un tour dans le sens contraire à celui des aiguilles d'une montre et en connectant le manomètre, vous obtiendrez la pression de service d'entrée dans la machine.
2. En connectant le manomètre dans le trou (b) vous obtiendrez la pression de fourniture au brûleur qui doit concorder avec la fourniture théorique indiquée dans le tableau ci-dessous.
3. Pour le réglage, retirez le bouchon d'aluminium (c) afin d'accéder à la vis nylon qui règle la pression de fourniture au brûleur (b). Pour augmenter la pression, serrez cette vis et pour faire baisser la pression, desserrez la vis.

Plus information au manuel d'instructions

ES: Verificar la correcta combustión en funcionamiento.

1. Aflojando el tornillo (a) 1 vuelta en sentido antihorario y conectando el manómetro se puede obtener la presión de servicio de entrada a la máquina.
2. Conectando el manómetro en el orificio (b) se obtendrá la presión de suministro al quemador que debe coincidir con la teórica especificada en la tabla adjunta.
3. Para regular, extraer el tapón de aluminio (c). Se accederá a un tornillo de nylon que regula la presión de suministro al quemador (b). Apretando dicho tornillo aumentará la presión. Aflojando el tornillo disminuirá la presión.

Más información en el manual de instrucciones.

GAS	Injector Ø	Nominal P. (A)	Regulated P (B)
G31 (L.P.G / G.L.P.)	Ø 2.3 mm (1 u)	37 mbar	36.5 mbar
G20 (NATURAL GAS)	Ø 4.2 mm (1 u)	18/20 mbar	8 mbar

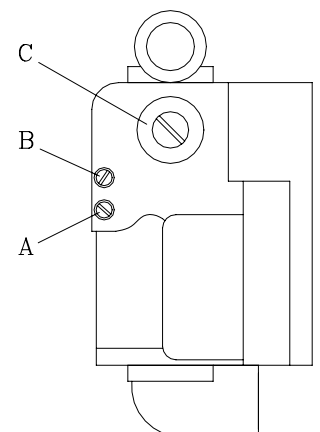

TABLES DES MATIÈRES

1.	SÉCURITÉ.....	2
2.	CARACTÉRISTIQUES GÉNÉRALES.....	3
2.1.	<i>Composants</i>	4
2.2.	<i>Vue générale et encombrement</i>	5
3.	INSTALLATION.....	6
3.1.	<i>Emplacement</i>	6
3.1.1.	Transport et réservoir.....	6
3.1.2.	Situation	6
3.2.	<i>Installation électrique</i>	7
3.3.	<i>Extraction de l'air</i>	11
3.4.	<i>Connexion gaz (modèles au gaz uniquement)</i>	12
3.5.	<i>Connexion vapeur (modèles vapeur uniquement)</i>	13
3.6.	<i>Vue arrière séchoir et données de l'installation</i>	14
4.	FONCTIONNEMENT	15
4.1.	<i>Principe et mode de fonctionnement :</i>	15
4.2.	<i>Commande analogique</i>	16
4.3.	<i>Commande numérique :</i>	17
4.3.1.	Fonctions associées aux touches	17
4.3.2.	Information affichée au display.....	18
4.3.3.	Symbologie des leds	18
4.3.4.	Séchage par l'intermédiaire d'un programme standard	18
4.3.5.	Réalisation du séchage par l'intermédiaire des valeurs définies par l'utilisateur... 19	
4.3.6.	Alarmes et avertissements	19
4.3.7.	Tableau des programmes :	20
4.3.8.	Fonction en version libre-service :.....	21
4.3.9.	Fonctionnement avec contrôle de l'humidité résiduelle (option) :	21
5.	ENTRETIEN.....	22
5.1.	<i>Filtre bourre :</i>	22
5.2.	<i>Batterie chauffante :</i>	22
5.3.	<i>Extracteur d'air :</i>	22
6.	PROBLÈMES & SOLUTIONS.....	23
6.1.	<i>Tableau Problème-Cause-Solution</i>	23
7.	INDICATIONS POUR LA MISE HORS SERVICE ET ELIMINATION DE LA MACHINE... 24	

1. SÉCURITÉ

Lire très attentivement ce manuel avant utilisation ou installation du séchoir.

Gardez-le en lieu sûr pour de futures consultations.

En cas de vente à des tiers, ce manuel doit être remis avec la machine.

Cette machine ne doit être utilisée que pour le séchage professionnel de fibres textiles après lavage à l'eau.

En cas d'odeur de gaz :

- **Fermer l'arrivée principale du gaz et ventiler bien la pièce.**
- **Ne pas allumer de lumière et ne pas brancher d'appareil électrique.**
- **Ne pas utiliser le téléphone dans la pièce.**

Ne pas laisser d'essence ni d'autre liquide ou gaz inflammable à proximité du séchoir.

Ne pas faire sécher de produits ayant été traités ou qui émettent des vapeurs ou des éléments inflammables.

Respecter toujours les conseils de séchage qui figurent sur les étiquettes du linge à traiter.

Ne pas faire fonctionner le séchoir sans surveillance.

La machine et ses abords doivent être en parfait état de propreté (dépourvus de bourre, poussière et salissures).

Si vous videz le linge avant la fin du cycle alors que la température de séchage sélectionnée est élevée, vous risquez de vous brûler.

En cas de coupure du courant électrique, il est conseillé d'ouvrir la porte du séchoir pour éviter la combustion spontanée de la charge.

Seul un personnel qualifié en la matière est habilité à exécuter les opérations d'installation et d'entretien.

Toutes les alimentations de la machine doivent être fermées ou désactivées à la fin de la journée de travail et avant d'enlever un quelconque couvercle ou dispositif de protection pour réaliser des opérations de nettoyage, d'entretien ou pour effectuer des tests.

Pour que les vibrations de l'air ne produisent pas de bruits excessifs, il est recommandé d'utiliser un matériau flexible pour l'installation des colliers.

Le fabricant se réserve le droit d'apporter des modifications sans préavis.

2. CARACTÉRISTIQUES GÉNÉRALES

Les différents modèles et accessoires de nos séchoirs ont été conçus pour satisfaire les plus hautes exigences en matière de fonctionnement, fiabilité et capacité de séchage.

La machine fabriquée en série, est équipée du système COOL DOWN (refroidissement progressif) qui empêche le linge délicat de se froisser.

Équipement de base :

- Système de chauffage au gaz, à l'électricité, à la vapeur.
- Thermostat pour le réglage de la température (modèle analogique).
- Temporisateur pour régler le temps de séchage (modèle analogique).
- Système électronique de contrôle avec microprocesseur (modèle numérique).
- Système Cool Down (sur modèles avec chauffage vapeur, ce dispositif coupe l'arrivée de la vapeur).
- Tambour en acier inoxydable AISI-304.
- Coffret gaz en acier inoxydable AISI-304 (modèles chauffage au gaz).
- Voyants lumineux et signaux sonores à la fin du processus pour la version numérique.

Équipement en option :

- Système de contrôle de l'humidité résiduelle.
- Fonctionnement libre-service (Point 4.3.8)
- Alimentation autres tensions.

Les caractéristiques techniques de chaque modèle figurent dans le tableau suivant :

MODÈLE		TD2005-10	TD2005-15	TD26
Volume tambour	L	210	330	520
Capacité (Rel. 1:20)	kg	10.5	16.5	26.0
Capacité (Rel. 1:25)	kg	8.4	13.2	20.8
Production	kg/h	18-22	27-32	42-46
Diamètre tambour	mm	750	750	855
Profondeur tambour	mm	475	746	905
Moteur tambour	KW	0.18	0.18	0.25
Moteur ventilateur	KW	0.18	0.18	0.55
Volume d'air	m3/h	870	870	1700
Chauffage électrique	KW	12	18	30
Chauffage vapeur (8 bars)	kg/h	50	50	70
Chauffage au gaz	KW	20.5	20.5	30
Consommation GLP	kg/h	1.6	1.6	2.3
Consommation Gaz Naturel	m3/h	1.8	1.8	2.7
Poids net (Chauf. électrique)	kg	170	190	338

2.1. Composants

Contrôle de temps (modèle analogique) :

Ce contrôle dont l'actionnement se fait de l'extérieur, peut être réglé de 0 à 60 minutes. Ses deux phases de réglage sont :

- Durée du séchage
- Durée du Cool Down (5 dernières minutes).

Contrôle de la température (modèle analogique) :

Un thermostat actionné de l'extérieur, maintient la température constante à l'intérieur du séchoir. Il peut être réglé de 30 à 90° C afin de travailler avec la température requise pour chaque type de tissu.

Contrôle de la machine (modèle numérique) :

Le contrôle de la machine est réalisé par l'intermédiaire d'un système électronique, il s'agit d'une plaque électronique qui contrôle l'activation et la désactivation de dispositif de la machine. La communication avec l'utilisateur est assurée par l'intermédiaire d'un clavier avec display à 4 chiffres, placé en partie haute de la façade de la machine.

Le microprocesseur contient 10 programmes + 1 programme libre directement déterminé par l'utilisateur.

Une sonde numérique de température placée en-bas du tambour permet de maintenir la température constante à l'intérieur du séchoir. La température voulue est réglée par l'intermédiaire du contrôle électronique précité qui permet de sélectionner les valeurs entre 0 et 95° C afin de travailler à la température requise pour chaque type de tissu.

La sonde envoie un signal à la plaque électronique et c'est cette dernière qui active ou désactive le système de chauffage. Un cycle d'hystérésis de 3° C est fixé dans la programmation.

Le contrôle de temps s'effectue à niveau interne dans le microprocesseur.

À la fin de chaque cycle (séchage + cool-down), le cycle défroissage s'active automatiquement.

Le microprocesseur dispose de signaux qui indiquent si le filtre est encrassé.

Chauffage :

Le système de chauffage peut être à l'électricité, au gaz ou fluide thermique (vapeur ou huile thermique). La batterie chauffante est placée en partie haute à l'arrière de la machine.

Filtre bourre :

Ce filtre placé en-bas de la machine, retient les peluches, bourres et autres particules solides qui se détachent du linge séché afin de les empêcher de pénétrer dans l'hélice du ventilateur extracteur. Ces particules se déposent à l'intérieur du filtre.

Même si la capacité du filtre permet de passer plusieurs jours sans le nettoyer, il est toutefois conseillé de le faire toutes les 4 ou 5 heures de fonctionnement. Voir chapitre 5 – entretien.

LE RENDEMENT DU SÉCHOIR DÉPEND EN GRANDE PARTIE DU BON ENTRETIEN (NETTOYAGE) RÉALISÉ SUR CES ÉLÉMENTS.

2.2. Vue générale et encombrement

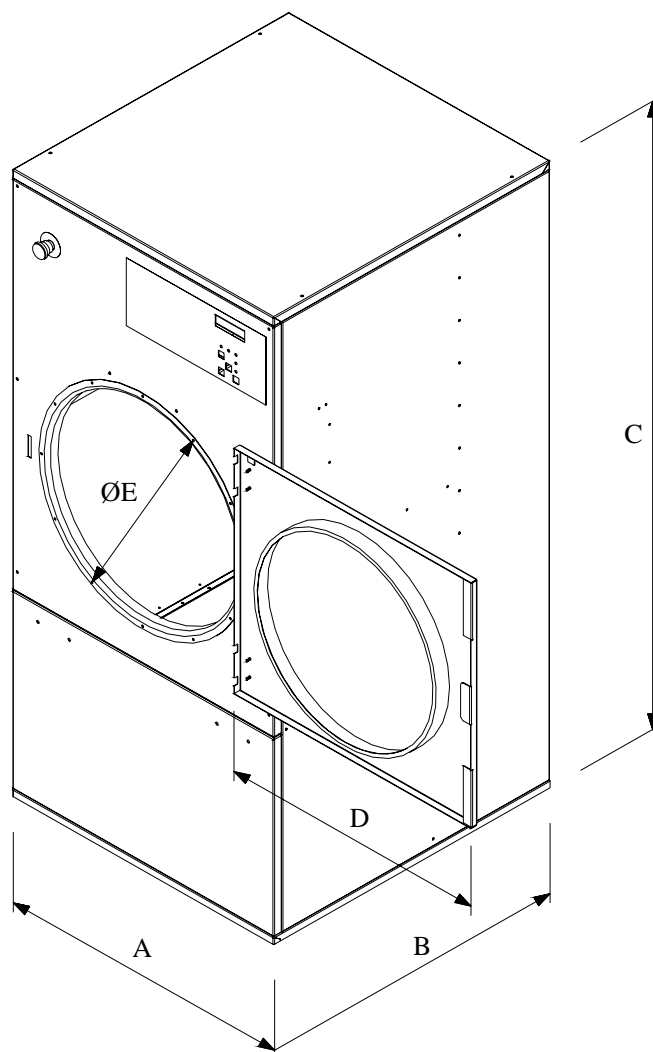

DIMENSIONS GÉNÉRALES :

MODÈLE	TD2005-10	TD2005-15	TD26
A	785	785	890
B	830	1100	1330
C	1700	1700	1780
D	712	712	712
E	574	574	574

3. INSTALLATION

L'installation doit être réalisée selon la réglementation en vigueur.

3.1. Emplacement.

3.1.1. Transport et réservoir.

Pour ne pas endommager la machine, celle-ci doit être obligatoirement transportée vers son emplacement définitif de travail dans son emballage et sur sa palette d'origine.

Après l'avoir déballé, il faudra vérifier si le séchoir n'a subi aucun dommage au cours du transport.

Si la machine doit être entreposée durant une période prolongée, il faudra la couvrir avec l'emballage d'origine afin de la protéger contre les agents externes et la maintenir dans des conditions environnementales optimales. Il est aussi recommandé de la déconnecter de la ligne d'alimentation : électrique, vapeur ou gaz.

3.1.2. Situation

Le séchoir doit être installé dans un grand local pour assurer des conditions de travail efficaces et pour garantir l'aisance suffisante du personnel chargé d'utiliser la machine.

La position définitive de la machine doit permettre de pouvoir l'utiliser correctement. Il faut respecter les cotes indiquées sur la figure N° 2 pour que le personnel d'entretien puisse réaliser son travail correctement.

Après avoir placé la machine à l'endroit définitif qui lui a été réservé, retirer la palette et conservez-la avec l'emballage d'origine pour d'éventuels futurs déplacements. Ne pas pousser la machine et ne passer pas d'obstacles sans la palette car le séchoir risque de subir des déformations et par conséquent de ne plus pouvoir fonctionner correctement.

Ne pas ancrer la machine, il suffit tout simplement de la placer sur une surface lisse et bien nivelée. Il est indispensable de faire un bon nivellement pour que le séchoir fonctionne correctement.

Plan de fonctionnement :

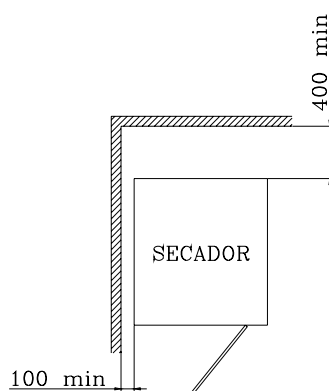

Fig.2 SÉCHOIR

Espace minimum de manœuvre : 1.50 m en partie avant et le reste suivant schéma.

3.2. Installation électrique

Vérifier si les caractéristiques de l'alimentation des locaux correspondent bien à celles du séchoir indiquées sur la plaque d'identification de l'appareil et si la section du câble et autres accessoires de la ligne peuvent fournir la puissance requise.

À sa sortie d'usine, la machine est équipée de l'installation électrique complète, par conséquent, il suffira d'enlever le couvercle du boîtier de connexions placé en partie arrière du séchoir et de relier chacune des bornes aux trois phases R, S, T et neutre N dans l'interrupteur général.

Il est recommandé d'intercaler un interrupteur magnétothermique et un différentiel entre le câblage et la ligne, la sensibilité du différentiel doit être de 300 mA. Une sensibilité supérieure (par exemple 30 mA utilisée dans les installations domestiques) risque de provoquer des anomalies de fonctionnement de la machine.

Connectez les trois phases, le neutre dans l'interrupteur général et la protection à terre dans le tableau des composants électriques conformément aux indications figurant dans le tableau ci-après (section en mm²).

Pour garantir la sécurité des utilisateurs et le bon fonctionnement du séchoir, une mise à la terre de la machine est indispensable.

MODÈLE		TD2005-10-15	TD26	TD26
		230V III/ 400V III+N	230V III	400V III+N
Chauffage électrique	L1 L2 L3	10	35	16
	Neutre	2.5	2.5	2.5
	Terre	10	35	16
Autres modes de chauffages	L1 L2 L3	1.5	1.5	1.5
	Neutre	1.5	1.5	1.5
	Terre	1.5	1.5	1.5

REMARQUE TRÈS IMPORTANTE

Durant la mise en marche, vérifier si l'extracteur tourne bien dans le bon sens. Ouvrir le couvercle du filtre et vérifier si la rotation s'effectue bien dans le sens des aiguilles d'une montre. Si ce n'est pas le cas, intervertir deux phases dans la prise d'alimentation de la machine.

Les modifications à effectuer dans le câblage électrique de la machine pour changer la tension d'alimentation, sont indiquées ci-dessous :

Uniquement entre 400V III +N et 230V III.

MODÈLES TD2005-10-15

Ensemble résistances (chauffage électrique seulement)

TD2005-15

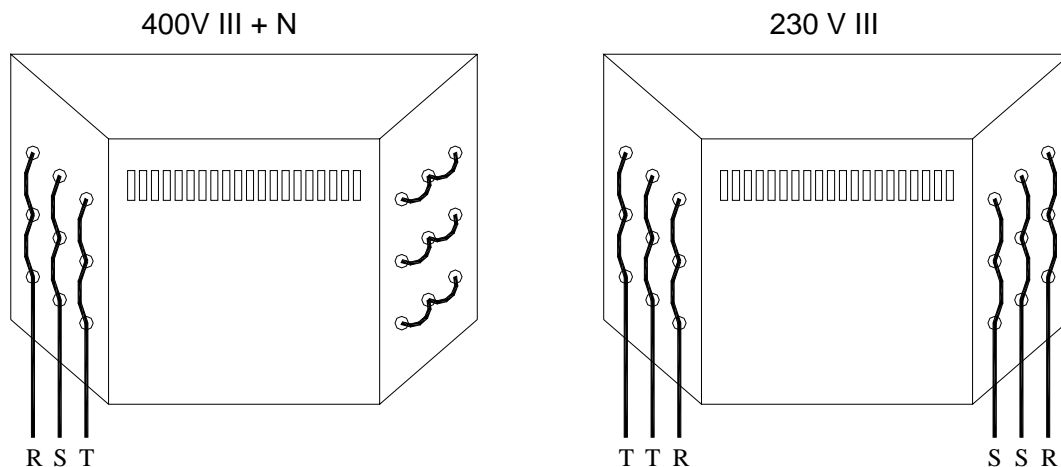

TD2005-10

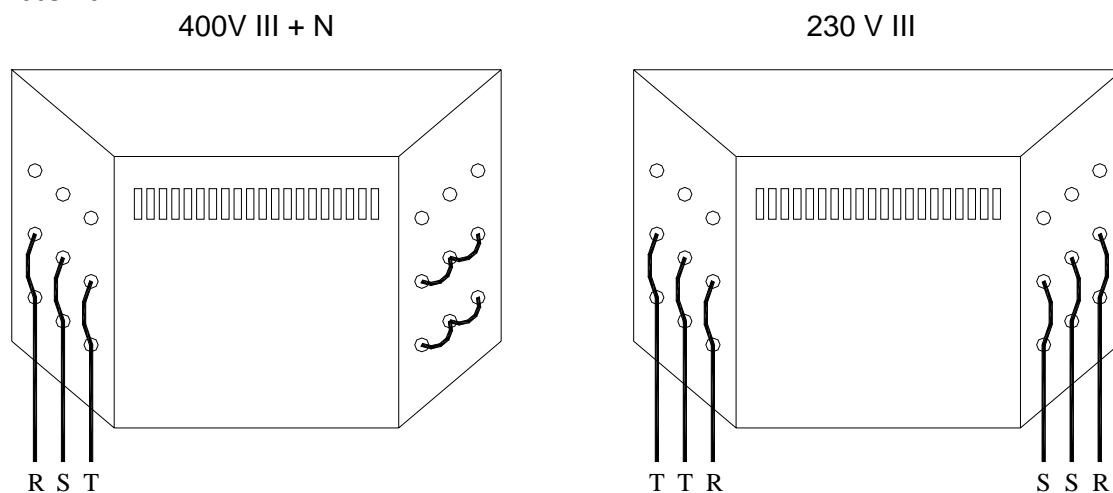

Boîte bornes du moteur ventilateur.

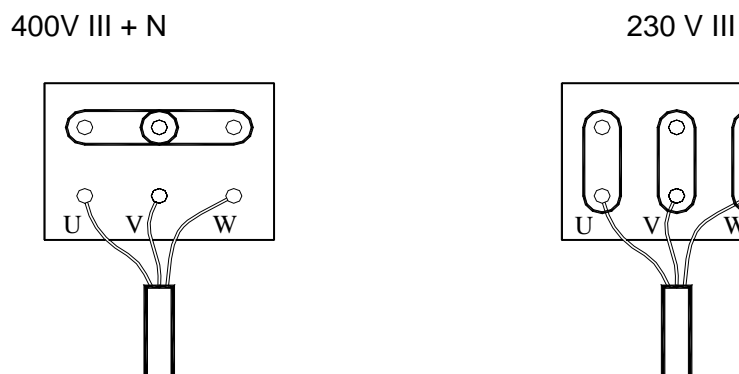

Bornes d'entrée, raccordement électrique.

MACHINE

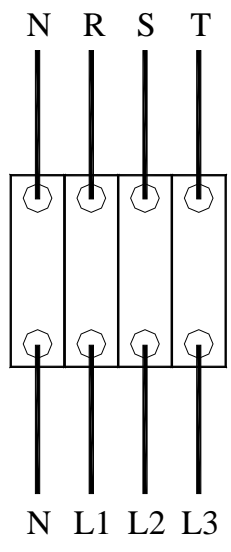

400 V III+N

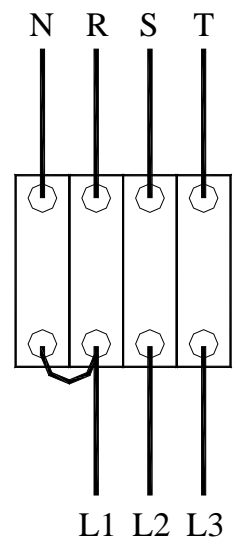

230 V III

MODEL TD26

ATTENTION

Pour le model TD26 Chauffage électrique vous ne pouvez pas changer de 400V a 230V sans changer le contacteur, le sectionneur et la section des câbles.

Contacter avec notre Service Après-Vente.

L'ensemble résistances (Uniquement chauffage électrique) Seulement de 230V a 400V.

400V III + N

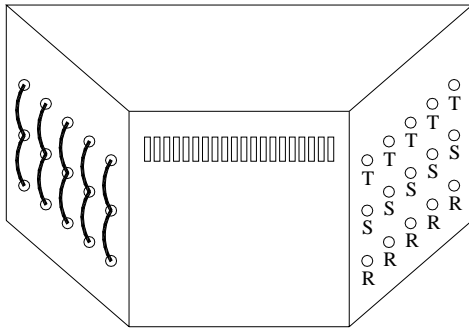

230 V III

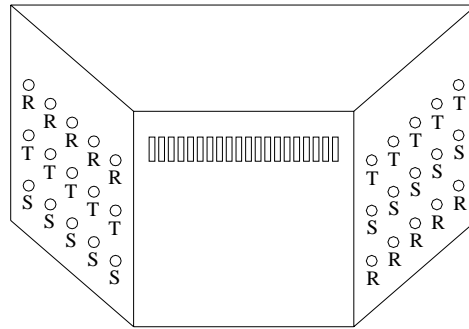

Boîte bornes du moteur ventilateur.

400V III + N

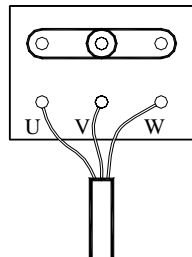

230 V III

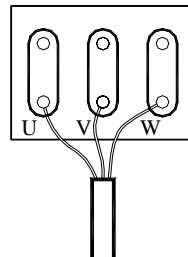

Bornes d'entrée, sectionneur principal.

MACHINE

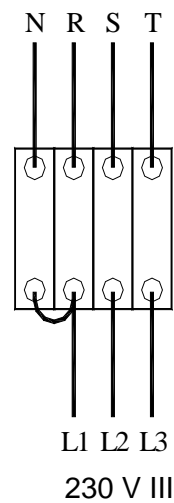
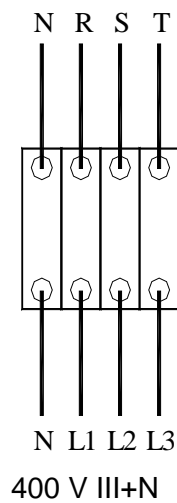

RED

3.3. Extraction de l'air

L'air humide doit être évacué vers l'extérieur par l'intermédiaire de l'accouplement d'une conduite dont le diamètre doit correspondre au diamètre extérieur du tuyau de sortie des buées placé en-bas de la machine. L'air d'extraction doit être évacué à l'extérieur du local de travail, il ne doit jamais être évacué par d'autres cheminées qui évacuent déjà des fumées produites par d'autres combustibles.

Ces conduites doivent être placées en accord avec les limites fixées par la législation thermique environnementale. Ces conduites devront être résistantes à la chaleur (150° C). Ne pas placer les tuyaux trop près de matériaux inflammables ou susceptibles de se déformer par des surchauffe.

Le tuyau doit être lisse à l'intérieur. Il est extrêmement important que le tuyau ne contienne aucun élément entravant le parcours de l'air ni susceptibles d'accumuler de la bourre (vis, rivets, etc.). Prévoir un système pour l'inspection et le nettoyage périodiques des conduites.

Il est recommandé que le tuyau de sortie soit le moins long possible (il ne doit en aucun cas dépasser 4 mètres et 2 coudes à 90°) avec une pente de 2 % dirigée vers l'extérieur sur les sections horizontales pour que les condensats ne soient pas refoulés vers la machine. Si la longueur du tuyau dépasse les 4 m, il faudra alors installer une conduite d'un diamètre plus large ou intercaler un aspirateur auxiliaire à l'intérieur de celle-ci (appelez notre Service Après-Vente).

Il est préférable que chaque machine dispose d'une sortie des buées indépendante. En cas d'impossibilité :

- Il faudra **OBLIGATOIREMENT** installer un dispositif anti-retour pour chaque machine avant l'arrivée au tuyau collecteur.
- Les connexions seront en Y et jamais en T.
- Augmenter la section avant la connexion de façon à ce que la section finale soit le total des deux précédentes.

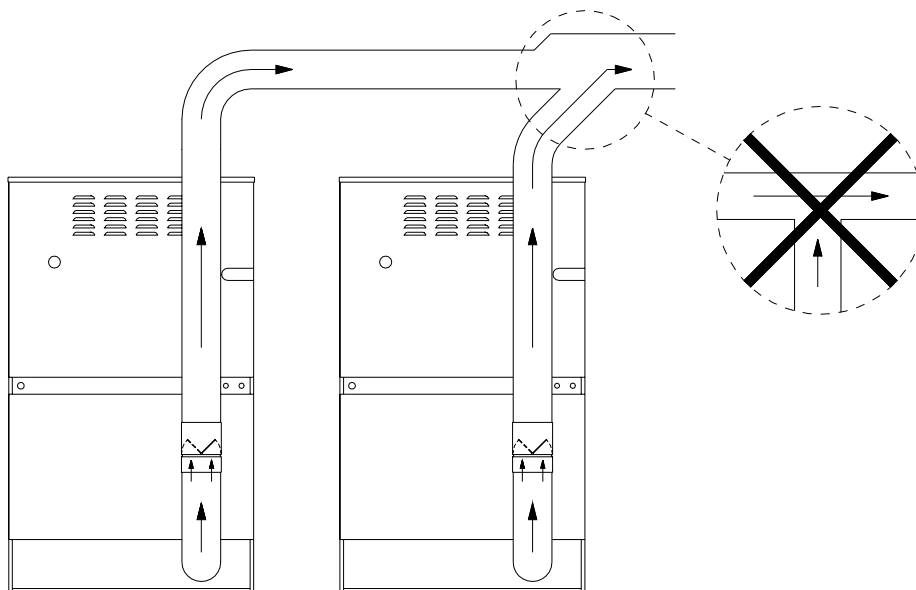

IMPORTANT : Il faudra prévoir dans le local, une ou plusieurs entrées d'air frais pour permettre l'entrée du volume d'air à évacuer.

3.4. Connexion gaz (modèles au gaz uniquement)

Les séchoirs disposent d'entrées à 1/2". Tous les modèles au gaz sont préparés et calibrés pour travailler avec du gaz propane (GLP) ou du gaz naturel. Ne jamais connecter au séchoir un tuyau dont le diamètre intérieur soit inférieur au diamètre requis par la machine.

Installer un régulateur de pression (pour GLP uniquement), une soupape manuelle et un filtre à gaz devant la machine. Prendre les précautions nécessaires pour que la saleté n'entre pas dans la soupape durant l'assemblage.

Faire le test des fuites, comme indiqué ci-après :

Allumer les brûleurs. Avec une petite brosse, passer de l'eau savonneuse sur les joints d'entrée du gaz. Vérifiez s'il se forme des bulles et dans ce cas, il faudra démonter les soupapes, les nettoyer et les monter à nouveau. Ne pas utiliser un savon trop corrosif.

Possibilité également d'effectuer ce test avec un produit spécial pour ce faire.

Pour gaz propane GLP (G31) → régulateur de 37 mbars de pression de fourniture et 2 kg/h de débit minimum.

Pour gaz naturel (G20) → pas de régulateur, connecter directement à la ligne (20 mbars) et installer une soupape manuelle.

À leur sortie d'usine, les machines sont pré-installées pour le gaz demandé par le client. Si la machine doit fonctionner avec un gaz différent, le client trouvera un injecteur différent en partie arrière de la machine près de la soupape (par ex : s'il s'agit d'une machine fonctionnant au GLP, nous ajouterons un injecteur de 4.20 mm de diamètre pour permettre de passer au chauffage au Gaz Naturel).

MODÈLE	TD2005-10-15	P. théorique	P. Bruleur
G.L.P. (G31)	Ø 2.3 mm (1 u)	37 mbar	36.5 mbar
GAZ NATUREL (G20)	Ø 4.2 mm (1 u)	20 mbar	8 mbar

MODÈLE	TD26	P. théorique	P. Bruleur
G.L.P. (G31)			
GAZ NATUREL (G20)			

La combustion correcte doit être effectuée durant le fonctionnement du séchoir. Installer un anémomètre qui puisse mesurer la pression absolue du gaz (échelle de 0 à 100 mbar).

L'électrovanne dispose de deux trous avec leurs chapeaux de vis correspondants. En tournant la vis (a) d'1 tour dans le sens contraire à celui des aiguilles d'une montre et en connectant l'anémomètre, il est possible d'obtenir la pression de service d'entrée dans la machine. En connectant l'anémomètre au trou (b), il sera possible d'obtenir la pression d'arrivée du gaz qui doit coïncider avec la pression théorique indiquée dans le tableau précédent.

Enlever le bouchon aluminium (c) pour accéder à la vis en Nylon qui règle la pression d'arrivée du gaz au brûleur. En serrant cette vis, la pression augmentera, ce qui fera augmenter également le pourcentage de gaz injecté par rapport à l'air absorbé.

Ne pas trop serrer la vis car cela risquerait de casser le ressort interne et de provoquer par conséquent des fuites de combustible.

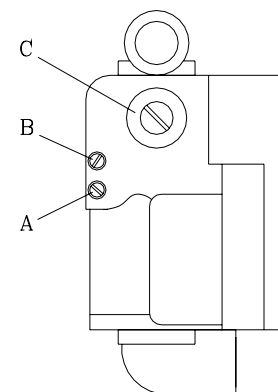

3.5. Connexion vapeur (modèles vapeur uniquement)

L'installation du séchoir avec chauffage vapeur (alimentation à haute ou basse pression de vapeur) doit répondre aux normes standard en vigueur.

La dimension des soupapes d'alimentation/condensation et celle du robinet de sortie doivent correspondre à la pression et à la température requises selon les exigences de la machine. Le diamètre ne doit jamais être inférieur à celui des joints d'entrée et de sortie du séchoir.

Normalement, les séchoirs travaillent à des pressions comprises entre 700 kPa et 800 kPa. Voir le tableau d'indications et connecter la pression correcte de fonctionnement.

L'entrée de vapeur doit être connectée à la soupape solénoïde de vapeur fournie avec la machine. Monter un filtre fin pour éviter que les impuretés endommagent la membrane de la soupape et mettre en service le robinet de blocage pour les opérations d'entretien et pour les interventions d'urgence.

Accoupler, dans la sortie de la condensation, un purgeur de vapeur aux dimensions appropriées en accord avec les distances et caractéristiques de l'installation.

Il est recommandé d'installer, après la soupape à vapeur, une soupape de sécurité pour éviter que le liquide condensé entre à nouveau. Il est indispensable d'installer un robinet de blocage pour mener à terme les opérations d'entretien et les interventions d'urgence à effectuer pour vérifier le bon fonctionnement de l'installation de la vapeur.

D'autres éléments tels que, hublots, séparateurs de gouttes, échangeur de chaleur, pompes pour augmenter la condensation, systèmes de chauffage ou boîtes d'expansion, doivent être inclus en accord et selon les caractéristiques d'installation et de fonctionnement du séchoir.

PRÉCAUTION : UTILISER DES COMPOSANTS COMPATIBLES AVEC LA PRESSION & LA TEMPÉRATURE DE TRAVAIL.

3.6. Vue arrière séchoir et données de l'installation

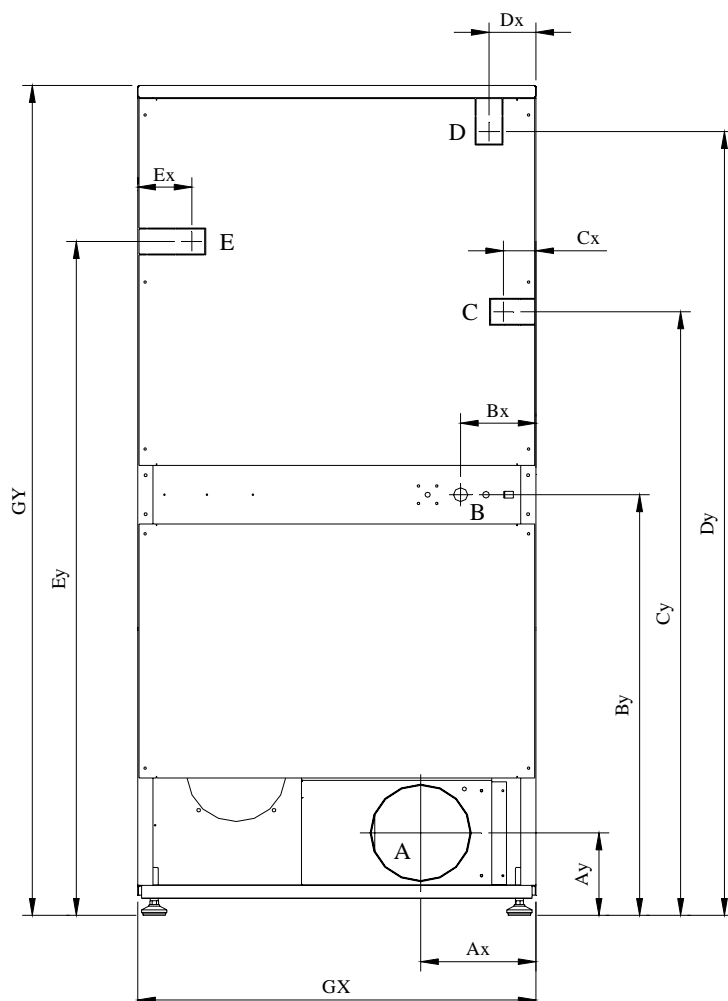

		TD2005-10-15			TD26		
Point	Description	Cote X	Cote Y	Connection	Cote X	Cote Y	Connection
A	Sortie buées	227	169	Ø200mm	227	174	Ø200mm
B	Raccordement électrique	149	861	Ø20mm	253	861	Ø20mm
C	Arrivée gaz	64	1236	BSP ½"	115	1344	BSP ½ "
D	Arrivée vapeur	93	1605	BSP ½"	145	1723	BSP ½ "
E	Sortie des condensats	107	1380	BSP ½"	157	1498	BSP ½ "
G	Cote générale	785	1700	-	890	1817	-

4. FONCTIONNEMENT

4.1. *Principe et mode de fonctionnement :*

La machine sèche les fibres en passant de l'air chaud à travers les fibres textiles. Cet air entraîne l'humidité qu'elle évacue à l'extérieur.

Consignes à suivre pour obtenir un bon séchage :

- Choisir le même type de fibre. Ne pas mélanger différents types de fibres dans un même cycle de séchage.
- Charger le séchoir.
- Ouvrir les alimentations de la machine.
- Version analogique :
 - Sélectionner le temps de séchage par l'intermédiaire du temporisateur.
 - Sélectionner la température requise par l'intermédiaire du thermostat.
- Version avec microprocesseur :
 - Sélectionner le programme de séchage par l'intermédiaire du microprocesseur qui contient tous les paramètres requis pour l'obtention d'un séchage optimal (version numérique).
- Appuyer sur le bouton de lancement du cycle START.
- À la fin du cycle, décharger le linge.

ATTENTION : SI VOUS RETIREZ LE LINGE AVANT LA FIN DE LA FONCTION COOL DOWN (REFROIDISSEMENT PROGRESSIF), VOUS RISQUEZ DE VOUS BRÛLER !

Nota: Pour les machines libre-service, avec monnayeur ou jetons, voir point 4.3.8

4.2. Commande analogique

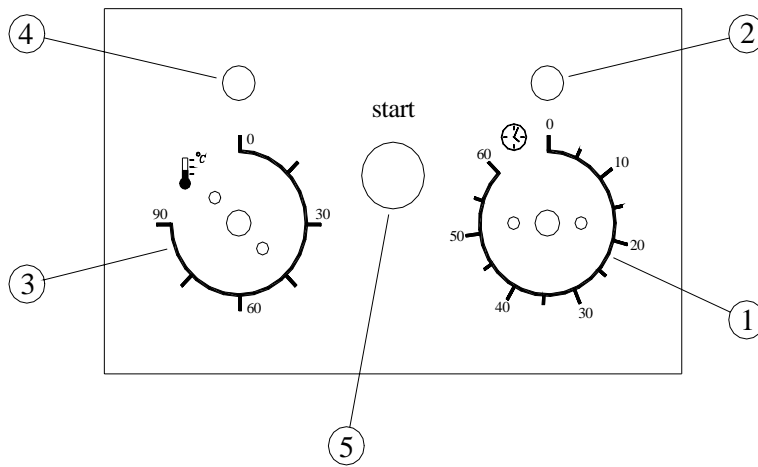

- 1.- Temporisateur
- 2.- Voyant temporisateur
- 3.- Thermostat
- 4.- Voyant thermostat
- 5.- Bouton marche

Après écoulement des premières minutes de séchage et les 5 minutes de Cool-down, la machine et elle est prête à démarrer un nouveau cycle.

Le voyant lumineux vert de la plaque des boutons indique que le séchoir est en train de fonctionner.

Le voyant lumineux rouge de la plaque des boutons indique que le chauffage est en marche.

4.3. Commande numérique :

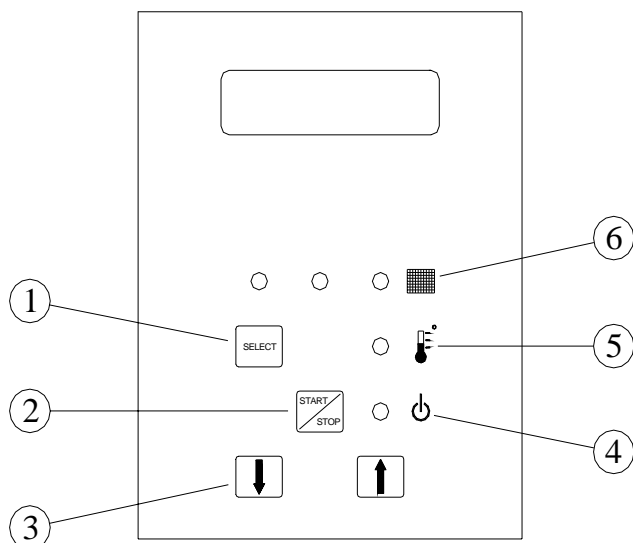

- 1.- Bouton sélection
- 2.- Bouton Start/Stop
- 3.- Boutons Augmenter/Diminuer
- 4.- Voyant séchoir en marche.
- 5.- Voyant chauffage en marche.
- 6.- Voyants filtre encrassé.

4.3.1. Fonctions

associées aux touches

En appuyant sur les différentes touches, les fonctions indiquées ci-après donneront lieu à la modification des conditions de la machine :

Touche	État de la machine	Display	Action
Select	En attente	Prst/Strt	Passé à la sélection programme.
	Sélection programme	P001	Passé à la sélection temps manuel
	Sélection temps	025'	Passé à la sélection température manuelle
	Sélection température	060°	Passé à la sélection temps Cool down manuelle
	Sélec temps Cool down	C05'	Passé à la situation en attente
	En marche	-	-
Flèches	En attente	-	-
	Sélection programme	P001	Augmente / Diminue le numéro du programme
	Sélection temps	025'	Augmente / Diminue le temps
	Sélection température	060°	Augmente / Diminue la température
	Sélec. Temps Cool down	C05'	Augmente / Diminue le temps Cool down
	En marche	025'/060°	Augmente / Diminue le temps
Start/Stop	En attente	Prst/Strt	Lance le cycle avec les derniers paramètres sélectionnés.
	Sélection programme	P001	Lance le cycle avec les derniers paramètres sélectionnés.
	Sélection temps	025'	Lance le cycle avec les derniers paramètres sélectionnés.
	Sélection température	060°	Lance le cycle avec les derniers paramètres sélectionnés.
	Sélec. temps Cool down	C05'	Lance le cycle avec les derniers paramètres sélectionnés.
	En marche	025'/060°	Arrête le cycle
	En cas d'alarme	AL-3	Réalise le reset de l'alarme
Select + Flèches	En marche	025'/060°	Augmente la température de consigne
	En mode Cool down	C05'/C60°	-

4.3.2. Information affichée au display

Le display affiche tous types d'informations suivant l'introduction des données et l'état actuel de la machine.

Le tableau suivant contient ces informations ainsi que les conditions dans lesquelles elles sont affichées.

Display	État de la machine	Remarques
EDU / R 100	Dans la connexion	Affiche la version du logiciel
PRES / STRT	En attente (ou pause)	Indique qu'il est possible de mettre en marche la machine
STAR / TING	En début de programme	Premières secondes du cycle de séchage. Réalisation d'une analyse de la machine.
012' / 060°	Au cours du séchage	Affichage du temps de séchage qu'il reste et de la température.
C05' / C35°	Au cours du Cool-down	Affichage du temps de Cool down qu'il reste et de la température ⁽¹⁾
END	Fin/Défroissage du linge	Fin du cycle/Étape défroissage ⁽²⁾
AL-1	Durant la pause	Porte ouverte
AL-2	Durant la pause	Couvercle filtre ouvert
AL-3	Alarme	Alarme gaz
AL-4	Alarme	Alarme manque flux d'air
AL-5	Alarme	Surcharge moteur ventilateur

(1) Le temps de Cool down est le temps maximum. Pour un meilleur rendement, Cool down est commandé électriquement et s'arrête automatiquement dès qu'il arrive à 35° C

(2) La phase fin/défroissage dure 99 minutes maximum durant lesquelles une alarme sonore retentit toutes les 3 minutes pour rappeler que le cycle est terminé. Au bout des 99 minutes, la machine revient à la situation : en attente.

4.3.3. Symbologie des leds

Le tableau de commande comprend 5 LEDS

Selon la figure présentée au début du présent manuel, il en découle le tableau suivant :

Led	Signification
4	Séchoir en phase de séchage
5	Chauffage en marche (Ex : s'il s'agit d'un modèle au gaz, cela voudra dire que la flamme est allumée).
6	Ces leds indiquent le degré d'encrassement du filtre. Ces leds s'éteignent dès nettoyage du filtre et repartent à zéro.

4.3.4. Séchage par l'intermédiaire d'un programme standard

Avec la machine en ATTENTE, appuyer sur la touche SELECT pour passer à la phase de sélection du programme de séchage voulu.

Puis appuyer sur les touches (3) AUGMENTER ou DIMINUER pour sélectionner le numéro de programme voulu.

Quand le programme est affiché au display, appuyer sur START/STOP et le programme sélectionné est lancé.

4.3.5. Réalisation du séchage par l'intermédiaire des valeurs définies par l'utilisateur

Avec la machine en ATTENTE, appuyer deux fois sur la touche SELECT jusqu'à affichage de 025' (Temps de séchage). Ce temps peut être modifié par l'intermédiaire des touches AUGMENTER ou DIMINUER.

Appuyer à nouveau sur SELECT pour afficher 060° (Température de séchage) et la modifier par l'intermédiaire des touches AUGMENTER ou DIMINUER.

Appuyer sur START/STOP pour lancer l'exécution du séchage.

La durée maximale du Cool down peut être modifiée en appuyant à nouveau sur SELECT.

Nota: La dernière présélection réalisée est celle qui, par défaut, sera utilisée pour le prochain cycle.

Pour modifier le Temps de Séchage mais PAS la température ni la durée de refroidissement, il suffit de sélectionner le temps et d'appuyer directement sur START/STOP.

4.3.6. Alarmes et avertissements

L'EDU est en mesure d'offrir une série d'informations d'alarme ou d'avertissement sur l'état de la machine.

Les alarmes d'ouverture de porte ou d'ouverture du filtre, arrêtent provisoirement le programme en cours. Quand les motifs qui ont déclenché l'alarme disparaissent, il est possible de reprendre le séchage dès que les portes précitées sont fermées.

Les autres alarmes donnent lieu à un arrêt du programme et à l'enclenchement d'un avertissement sonore qui s'arrête en appuyant sur START/STOP ou en annulant le motif qui a provoqué l'alarme.

Le tableau suivant contient la liste des alarmes et les solutions éventuelles :

Alarme	Signification	Possibles solutions
AL-1	Porte ouverte	* Fermer porte.
AL-2	Couvercle filtre ouvert	* Fermer couvercle.
AL-3	Absence de flamme	* Vérifier si le robinet d'arrivée du gaz est ouvert. * Vérifier si la pression est la pression requise. Voir 3.4.
AL-4	Absence de dépression	* Vérifier si le conduit de sortie n'est pas bouché, vérifier s'il n'est pas trop long. Voir 3.3. * Vérifier que le filtre soit propre. * Vérifier que la turbine soit propre.
AL-5	Surcharge moteur ventilateur	* Vérifier si le conduit de sortie est correctement accouplé et qu'il n'a pas de sortie libre.

Si l'une des alarmes précitées persiste, faire appel à votre Service d'Assistance Technique. Pour toutes consultations, ne pas oublier d'indiquer le numéro de série de la machine.

4.3.7. Tableau des programmes :

Programme	Utilité recommandée	Séchage		Temps rotation	Temps de Cool down
		min.	°C	Sec.	min.
1	Serviettes de toilette	30	65	70	5
2	Coton 1	20	60	70	5
3	Coton 2	25	60	70	5
4	Synthétique	18	60	70	5
5	Délicat	25	45	70	5
6	Intensif 1	20	75	70	5
7	Intensif 2	30	75	70	5
8	Extra 1	15	90	30	5
9	Extra 2	20	90	30	5
10	Tests	8	90	25	5

Température Cool down: 35°C

Le tableau ci-dessous contient les programmes préétablis d'usine. Seul le Service d'Assistance Technique est habilité à modifier ces programmes.

Nous vous conseillons d'indiquer dans la fiche de programmation ci-après, les modifications effectuées.

Version : Date :

Programme	Utilité recommandée	Séchage		Temps rotation	Temps de Cool down
		min.	°C	Sec.	min.
1					
2					
3					
4					
5					
6					
7					
8					
9					
10					

Température de Cool down : °C

4.3.8. Fonction en version libre-service :

Dans la version libre-service, la machine ne dispose pas de programmes. L'utilisateur ajoute le temps avec l'introduction de pièces de monnaie ou de jetons. Il choisit la température parmi 3 options présélectionnées (40, 60, 90°C ou l'équivalent en °F).

Dès que la machine est prête, le display INS COIN s'affiche. Dans cet état, il est possible de sélectionner la température de travail mais la machine ne se met pas en marche avant de recevoir le signal « introduction pièce de monnaie ou jeton ». Un nombre de minutes est assigné à chaque impulsion.

Après réception de la première impulsion, la machine se met en marche dès que la touche START/STOP est enfoncée. Durant le fonctionnement, il est possible de modifier la température de consigne par l'intermédiaire des touches HAUT/BAS parmi les 3 touches présélectionnées.

Pendant le fonctionnement, le temps restants pour arriver à la fin du cycle et la température de consigne sont affichés sur le display. Au cours des dernières minutes du cycle, le séchoir effectue le cooldown, si celui-ci a été programmé auparavant. Le cooldown est par défaut de 0,0 et 1 minute pour les températures 40,60 et 90°C

À la fin du Cool down, la machine émet une alarme sonore et le mot END s'affiche sur le display. Contrairement à ce qu'il en est dans la version standard, la version libre-service ne dispose pas de la fonction défroissage.

IMPORTANT

NE PAS DECONNECTER LA MACHINE

Sans raison, car

LA SOMME ASSIGNÉE S'ANNULE !

4.3.9. Fonctionnement avec contrôle de l'humidité résiduelle (option) :

Le contrôle de l'humidité est un système qui règle automatiquement la durée du séchage selon chaque type de tissu et de charge assurant ainsi un fonctionnement parfait quant à la durée et à la consommation.

Le contrôle d'humidité envoie un signal au microprocesseur dès que le point de consigne introduit par l'utilisateur a été atteint et le microprocesseur arrête la phase de séchage et passe à l'exécution du Cool down pour refroidir progressivement le linge.

Pour sélectionner le niveau d'humidité à partir duquel il est entendu que le linge est séché, appuyer deux fois sur la touche " SET" et régler le point de consigne au niveau voulu par l'intermédiaire des boutons du contrôle haut et bas.

Sélectionner le programme voulu dans le microprocesseur et mettre en marche la machine comme indiquée dans le chapitre 4.3.

Les niveaux d'humidité relative dans lesquels il est entendu que le linge est sec, se trouvent entre 10 – 30 % H.R, suivant différents paramètres. Nous conseillons que chaque utilisateur choisisse le niveau d'humidité qui répond le mieux à ses besoins.

5. ENTRETIEN

La peluche ou la bourre du linge est l'élément qui endommage le plus le séchoir. Pour un bon fonctionnement, le séchoir et les éléments qui le composent doivent être dépourvus de tous dépôts de peluche.

Effectuer, une fois par mois, une aspiration et un nettoyage général du séchoir.

Le rendement de la machine dépend en grande mesure, du bon état de propreté de ses composants.

L'actionnement de la machine (transmission, ventilation, chauffage, etc), ne demande aucun entretien particulier. Cette machine a été fabriquée de façon à fonctionner indéfiniment sans avoir à effectuer des opérations d'entretien.

5.1. *Filter bourre :*

Pour un rendement performant de la machine, il est recommandé de vider le sac-filtre de la bourre, toutes les 4 ou 6 heures de fonctionnement.

Pour nettoyer le filtre, ouvrir le couvercle de la porte frontale inférieure, retirer le sac filtre et vider la bourre dans un récipient prévu à cet effet. Bien secouer le sac filtre pour enlever toute trace de bourre afin de faciliter le passage de l'air et d'obtenir un meilleur rendement de la machine.

5.2. *Batterie chauffante :*

Pour les machines qui fonctionnent au chauffage électrique et fluide thermique : afin d'éviter tout risque, nettoyer une fois par semaine, la bourre et la poussière déposées sur la batterie.

5.3. *Extracteur d'air :*

Vérifier une fois par mois le parfait état de propreté de pales de l'extracteur. Des pales encrassées empêchent l'air de passer.

6. PROBLÈMES & SOLUTIONS

6.1. Tableau Problème-Cause-Solution

Problème	Cause	Solution
Le séchoir ne démarre pas	Temps à 0	Sélectionner un temps correct
	Porte ouverte	Fermer la porte
	Couvercle ouvert	Fermer le couvercle filtre
	Détecteur couvercle /porte défectueux	Remplacer le détecteur couvercle ou porte.
	Bouton d'urgence	Tourner ¼ de tour pour le déconnecter
	Absence de puissance électrique	Vérifier l'interrupteur général sur ON Vérifier le bon état des fusibles Vérifier si la tension de la ligne est la bonne
Le séchoir ne chauffe pas	Temporisation Cool down	Augmenter le temps sélectionné
	Le chauffage ne reçoit pas de signal ON	Vérifier thermostat / Plaque électronique de contrôle
		Vérifier le thermostat de sécurité (1)
	Alarme gaz	Réaliser un reset de l'alarme (2)
Pression vapeur insuffisante	Allumer la chaudière vapeur	
Le séchoir ne sèche pas suffisamment	Temps de cycle insuffisant	Augmenter le temps de cycle
	Flux d'air insuffisant	Nettoyer le filtre bourre
		Vérifier si la conduite de sortie est propre et si elle n'est pas bouchée.
		Nettoyer les pales du ventilateur – extracteur.
		Conduite de sortie trop longue
Vérifier si le local dispose de suffisantes entrées d'air frais.		

(1) Pour reseter le thermostat de sécurité, ouvrir le bouchon noir à l'arrière de la machine et appuyer sur le bouton du thermostat de sécurité. Refermer le bouchon et connecter. Si le problème persiste, appeler notre Service Après-Vente.

(2) Pour reseter l'alarme du gaz, appuyer sur le bouton noir placé derrière la machine. Si le problème persiste, appeler notre Service Après-Vente.

Quel que soit le cas, n'hésitez pas à vous adressez à notre Service Après-Vente.

7. INDICATIONS POUR LA MISE HORS SERVICE ET ELIMINATION DE LA MACHINE

Seulement pour l'Union Européen.

Cette machine est marquée avec le symbole au-dessous.

Cela signifie que, selon les directives européennes, la machine et ses composants doivent être déposées dans un point de collecte prévu pour les déchets DEEE (Déchets d'équipements électriques ou électroniques) et en aucun cas avec les ordures ménagées.

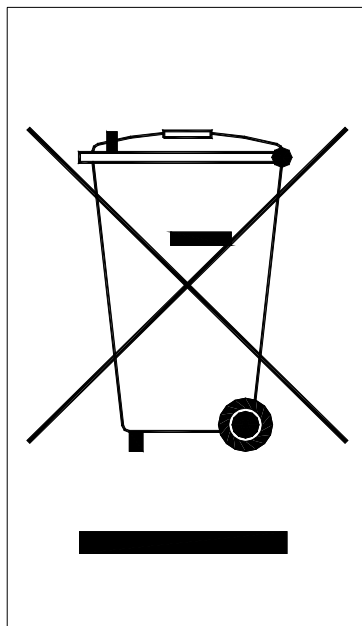

ANNEXE SÉCHOIRS AVEC CONTROLE D'HUMIDITÉ

Fonctionnement

Pour sélectionner le niveau d'humidité à partir duquel on peut considérer que le linge est tout à fait sec, on doit appuyer sur la touche « **SET** » 2 fois et régler le « **SET POINT** » au niveau souhaité.



Lorsque l'on atteint le niveau souhaité, la machine arrête le cycle de séchage et elle passe directement à la phase "**cool down**", à ce moment le séchoir fonctionne pendant environ 5 minutes sans le chauffage pour que le linge retrouve la température ambiante et ainsi éviter des possibles problèmes de combustion spontanée.

Le niveau d'humidité relative pour considérer que le linge est sec varie entre 10- 20% H.R. En fonction du type de linge à sécher ; par exemple, il faudra un niveau d'humidité de 10% H.R. pour sécher des serviettes de bain, et par contre, on considère que les draps sont définitivement secs avec un niveau d'humidité guère inférieur au 20% H.R. Il est conseillé que chaque usagé règle les niveaux d'humidité en fonction de chaque application et de l'endroit où est placée la machine, car ceux-ci peuvent varier en fonction du type de linge que l'on veut sécher ainsi que de l'humidité environnante.

INDEX

1. SAFETY	2
2. GENERAL FEATURES	3
2.1. Components.....	4
2.2. Overview y dimensions.....	5
3. INSTALATION.....	6
3.1. Location.....	6
3.1.1. Transportation and storage.....	6
3.1.2. Location.....	6
3.2. Wiring.....	7
3.3. Air extraction.....	11
3.4. Gas Connection (Gas models only).....	12
3.5. Steam connection (steam models only)	13
3.6. Rear view of the dryer and installation details:	14
4. OPERATION	15
4.1. Operation principle and description:.....	15
4.2. Analogical Control:.....	16
4.3. Digital control:.....	17
4.3.1. Uses of the keys.....	17
4.3.2. Information shown in the display.....	18
4.3.3. LED symbols.....	18
4.3.4. How to use the dryer using a standard programme.	18
4.3.5. How to use the dryer using settings defined by the operator	19
4.3.6. Alarms and warnings.....	19
4.3.7. Programme Chart:	20
4.3.8. Operation of self-service version:	20
4.3.9. Operation with residual humidity control (Option):.....	21
5. MAINTENANCE	22
5.1. Lint filter:	22
5.2. Heating battery:	22
5.3. Air extractor:.....	22
6. PROBLEMS AND SOLUTIONS	23
6.1. Problem-Cause-Solution Chart.....	23
7. INDICATIONS FOR PUTTING THE APPLIANCE OUT OF SERVICE AND DISPENSING OF IT.....	24

1. SAFETY

Read this manual before using or installing the dryer.

Keep this manual in a safe place for future reference.

This manual should be provided with the machine where sold to third parties.

The machine is only for professional drying of textile fabric after washing with water.

If you notice the smell of gas:

- **Turn off the main gas source and ventilate the room.**
- **Do not switch on any lights or connect any electrical device.**
- **Do not use the telephone in the same room.**

Do not leave petrol or other inflammable gas or liquid close to the dryer.

Do not dry products which have been treated or give off vapours or inflammable elements.

Always bear in mind the directions shown on the labels or tags attached to the materials to be dried.

Do not leave the dryer running unattended.

Never allow lint, dust or dirt to accumulate around the machine.

There is a risk of burning while removing the load before the cycle is completed, if an excessively high drying temperature has been selected.

In case of power-supply failure, it is recommended that the dryer door be open in order to avoid the spontaneous combustion of the load.

Maintenance and installation operations should only be carried out by qualified technicians.

Turn off or disconnect all machine supply connections at the end of the day, and also prior to removing any protection cover for cleaning, maintenance or trial purposes.

It is recommended that flexible-material flanges be installed at the air outlet to prevent air vibrations from resulting in an excessively high noise level.

The manufacturer reserves the right to introduce modifications without prior notice.

2. GENERAL FEATURES

Our whole range of dryer models and accessories has been designed to satisfy the most stringent demands for performance, reliability and drying capacity.

The standard machine has been fitted with our COOL DOWN (progressive cooling) system for wrinkle-free processing of delicate garments.

Basic equipment:

- Gas, electric or vapour heating system.
- Thermostat to regulate temperature. (Analogical model)
- Timer to control drying time. (Analogical model)
- Electronic control system using microprocessor. (Digital model)
- Cool Down system (In vapour-heated system it cuts off re-entry)
- AISI-304 stainless-steel drum.
- AISI-304 stainless-steel gas chamber (gas-heated models).
- Visual and sound signals on completion of process (standard in the digital version).

Optional equipment:

- Residual humidity control.
- Self service operation. (Point 4.3.8)
- May be powered under other voltages.

The technical characteristics for each model are specified in the following table:

MODEL		TD2005-10	TD2005-15	TD26
Volume of drum	L	210	330	520
Capacity (Rel. 1:20)	Kg	10.5	16.5	26.0
Capacity (Rel. 1:25)	Kg	8.4	13.2	20.8
Production	Kg/h	18-22	27-32	42-46
Drum diameter	mm	750	750	855
Drum depth	mm	475	746	905
Drum motor	KW	0.25	0.25	0.25
Fan motor	KW	0.18	0.18	0.55
Air volume	m3/h	870	870	1700
Electric heating	KW	12	18	30
Steam heating (8 bar)	Kg/h	50	50	70
Gas heating	(KW)	20.5	20.5	30
Consumption GLP	Kg/h	1.6	1.6	2.3
Consumption of Gas	m3/h	1.8	1.8	2.7
Net weight (Electric heating)	Kg	170	190	338

2.1. Components

Timer control (analogical model):

It is controlled from the outside and can be set from 0 to 60 minutes. This control consists of two phases which are:

- Duration of drying cycle.
- Duration of Cool-down (last 5 min.)

Temperature control (analogical model):

A thermostat, controlled from the outside, maintains a constant temperature in the inside of the dryer. This can be adjusted from 0° to 90°C in order to work with the optimum temperature for each type of material.

Machine Control (digital model):

Machine control is achieved through an electronic microprocessor that turns on and off each system. The user interface comprises a keyboard and a four-digit display on the top of the machine front.

The microprocessor comprises 10 fully programmable and fully adjustable programs, plus one freely usable program to be directly determined by the user when required.

A digital temperature probe, fitted in the lower area of the drum, is used for keeping a constant temperature within the dryer. The target temperature can be adjusted by means of the above-mentioned electronic control, so that values ranging from 0° C to 99° C may be selected in order to apply the optimal temperature for every kind of fabric.

The probe sends a signal to the electronic plate, which then turns the heating area on or off. The programming works on the basis of a 3° C-hysteresis cycle.

Time control is achieved internally within the microprocessor.

The antiwrinkle process starts automatically on completion of each cycle (drying + cooling down).

The microprocessor has some signals built-in which indicate the need to clean the filter.

Heating:

The heating system may be run on electric, gas, steam or thermal fluid (steam or thermal oil). The heating battery has been attached to the top back of the machine.

Lint filter:

This filter, installed at the bottom of the machine, removes the lint, fluff and any solid matter detached from the material processed by the dryer, thus preventing them from reaching the extraction-ventilator propeller. The lint accumulates inside the filter.

Although the size of the filter should allow it to operate for several days under dirty conditions, it is advisable to clean it every 4-5 working hours. See chapter 5, maintenance.

THE DRYER PERFORMANCE DEPENDS TO A CONSIDERABLE EXTENT ON THE PROPER MAINTENANCE (CLEANING) OF THESE ELEMENTS

2.2. Overview y dimensions

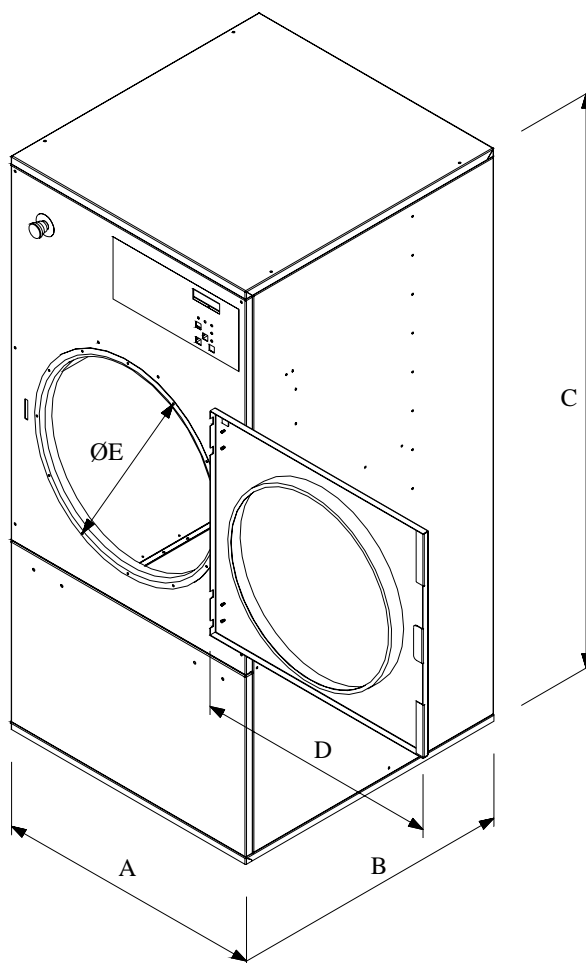

GENERAL DIMENSIONS:

MODEL	TD2005-10	TD2005-15	TD26
A	785	785	890
B	830	1100	1330
C	1700	1700	1780
D	712	712	712
E	574	574	574

3. INSTALATION

Installation must be carried out in accordance with current regulations.

3.1. *Location.*

3.1.1. Transportation and storage.

The machine should always be transported on its pallet and in its original packaging to guarantee its well-running. Transport the machine to its final work location.

Remove the packaging and ensure that there has been no damage during transportation.

The dryer should never be installed or stored out in the open.

If the machine has to be stored for a period of time, it should be covered with its original packaging in order to protect it and it should be kept in the correct environmental conditions. It is further recommended to disconnect it from the energy source: gas, vapour or electricity.

3.1.2. Location.

The machine should be situated in spacious premises in order to get the most efficient working conditions and to guarantee enough freedom of movement of the operators using the machine.

The final location of the machine must be one that allows its proper operation. The proper maintenance of the machine by authorized personnel requires full observance of the dimensions shown in Figure 2.

After the machine has been placed in its final work location, remove the pallet and store it together with the original packaging materials for possible later removals. Never push the machine (or move it around or over obstacles) without the pallet, as this might cause distortions and malfunctions.

Do not anchor the machine; just place it on a flat surface. Level the machine by means of the four adjustable legs supplied. Leveling is of the essence for the machine to operate correctly.

Location plan:

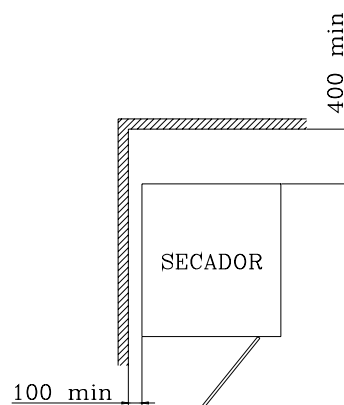

Fig.2

Minimum working space: 1.50 m. at the front, the rest as per the diagram

3.2. *Wiring*

Make sure that the electric supply available is adequate for your dryer, as per the features shown on the identification plate, and that the wire section and the other line accessories are of the standard required to provide the power needed.

As the manufacturer delivers a fully wired machine, just remove the cover on the back of the dryer and join each terminal to the three R, S and T phases, plus neutral N, in the terminal blocks or in the main switch.

It is advisable to fit a magnetothermal switch between the wiring and the mains; the sensitivity of the magnetothermal disconnecting switch should be 300mA. Any higher sensitivity (such as 30 mA for home appliances) might cause machine malfunctioning or problems in the performance of the machine.

Connect all three phases, the neutral in the terminal blocks or main switch and the grounding in the electrical panel, as shown in the table below (sections given in mm²).

Proper grounding is essential to ensure operator safety and correct machine operation.

MODEL		TD2005-10 TD2005-15 230V III/ 400V III+N	TD26 230V III	TD26 400V III+N
Electrically- heated	R S T	10	35	16
	Neutral	2.5	2.5	2.5
	Earth	10	35	16
Other types of heating	R S T	1.5	1.5	1.5
	Neutral	1.5	1.5	1.5
	Earth	1.5	1.5	1.5

VERY IMPORTANT

On starting up, make sure that the extractors are turning in the right direction. Open the filter door and check to see that the right-hand one is turning clockwise and that the left-hand one is turning anticlockwise.

If they are not turning properly, reverse two phases in the machine power intake.

The following table illustrates the changes required in the machine wiring to change the supply voltage.

Only between 400V III +N y 230V III.

MODELS TD2005-10-15

Resistance set-up (Electrically-heated only).

TD2005-15

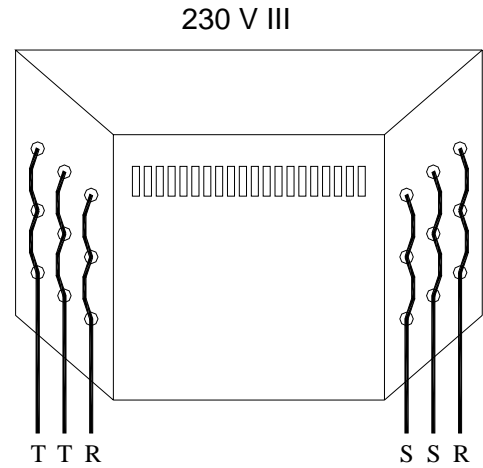
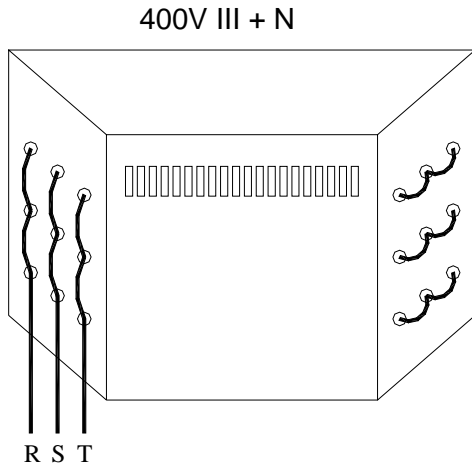

TD2005-10

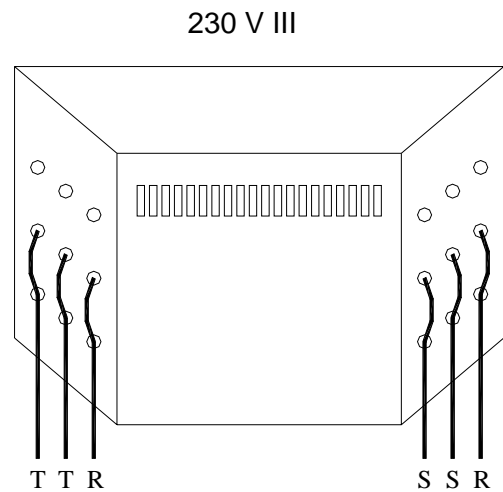
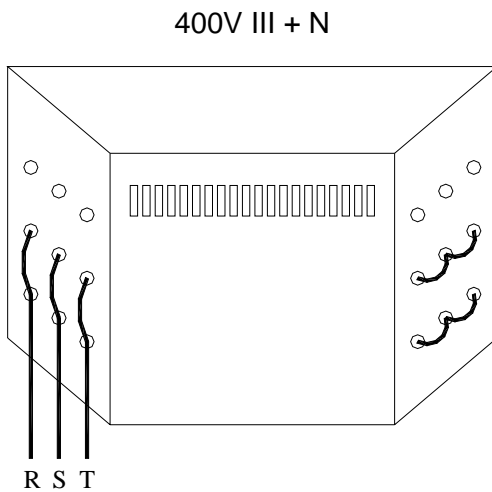

Fan motor terminal box.

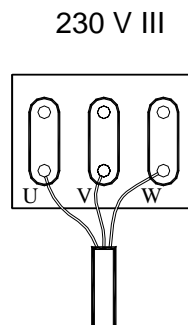
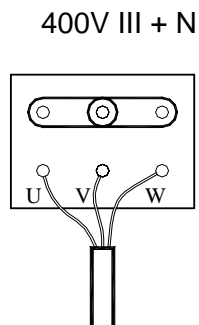

Intake terminals, electrical connection.

MACHINE

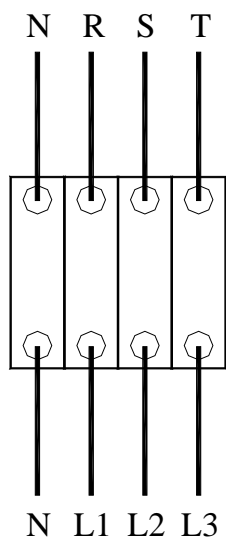

400 V III+N

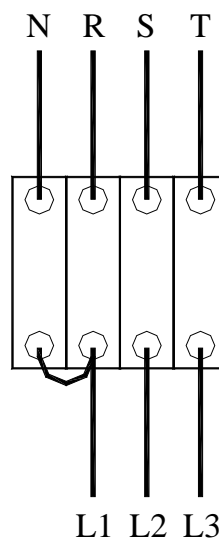

230 V III

MODEL TD26

ATTENTION

For the electrically heated model TD26 DO NOT CHANGE from 400V to 230V. It is NOT POSSIBLE without changing the contactor, the main switch and the wire section.

Please check with the Technical Support Service.

To change from 230V to 400V, follow the directions provided in the drawings attached:

MODELS TD26 Electrical heating, Only to change from 230V to 400V

400V III + N

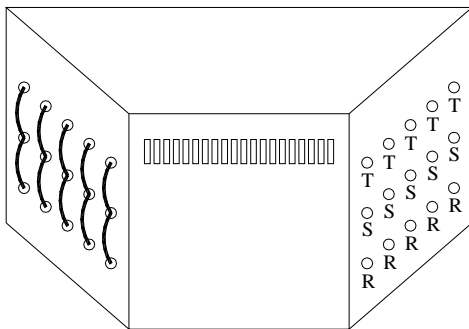

230 V III

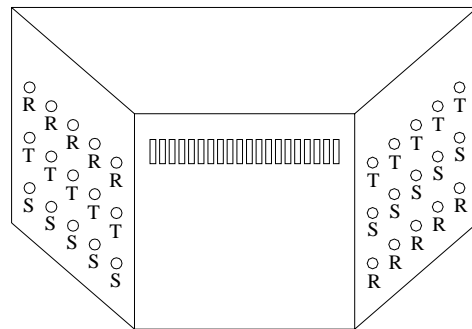

Fan motor terminal box.

400V III + N

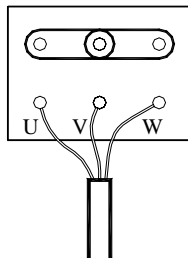

230 V III

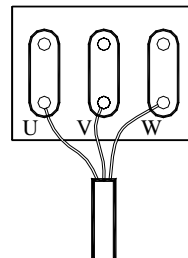

Main switch connection.

MACHINE

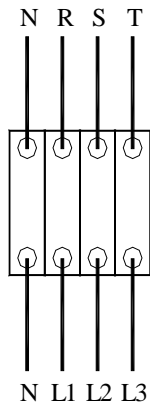

400 V III+N

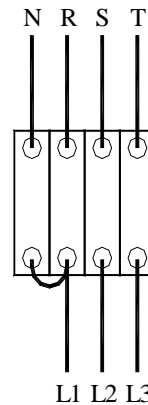

230 V III

RED

3.3. Air extraction

The wet-air flow must be taken off outside the building, connect a pipe with a net diameter equal to the outside diameter of the machine exhaust pipe located at the bottom of the machine back. This air flow must be taken outside the work area and should never be connected to other chimneys used for removing fumes from other fuels.

These pipes must be located in accordance with the limitations set by the environmental and thermal regulations. The pipe used must be able to stand constant high temperatures (150°). Never place the pipe in the vicinity of flammable materials or of materials that may suffer distortions from overheating.

The tube should be maintained straight in the interior cavity. It is important that there are no elements present which could obstruct the air passages or which could accumulate dust (screws, rivets...). A system should be in place for the periodical inspection and cleaning of the channels.

It is advisable that the blow off pipe be as short as possible (it should not be longer than 4 m and more than two 90-degree bends) with a 2% outward slant at the horizontal lengths, to prevent the condensate from returning into the machine. A longer pipe will require a wider diameter or even fitting it with an ancillary exhaust device (connect our after sales team).

Preferably each machine should have an independent pipe. If this is not possible:

- It is **OBLIGATORY** to install an anti-reflux mechanism in each of the machines which prevents free access to the collector tube.
- Always Y connections. Never T connections.
- Widen the pipe section before the connecting point, so that the end section is as wide as the two previous ones added together.

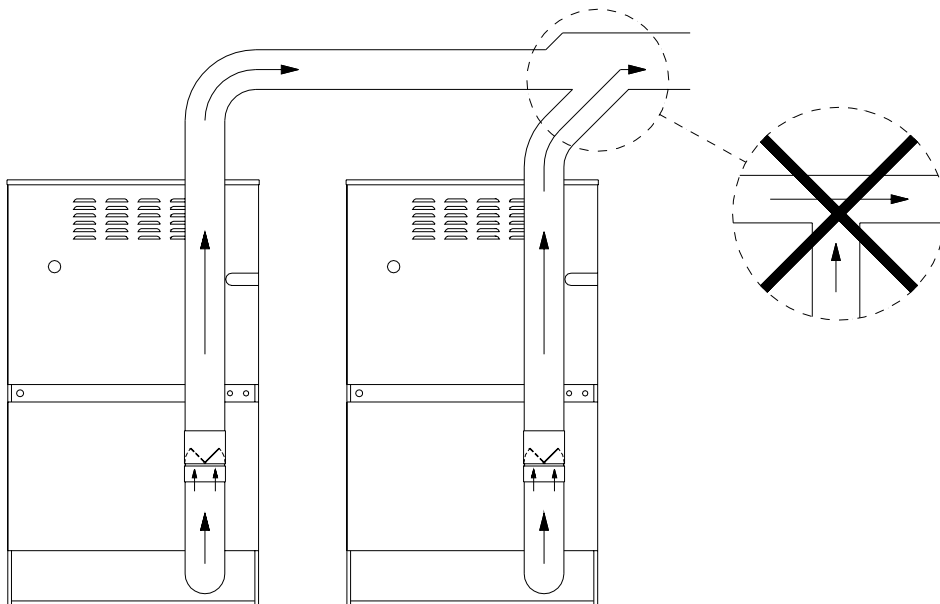

IMPORTANT: The room should be provided with one or more fresh-air intakes, so that an air flow equal to the air volume to be extracted may be achieved.

3.4. Gas Connection (Gas models only)

The dryers have an inlet of 1/2". All gas models are prepared to work with propane gas (GLP) or natural gas (see the information plate for features of apparatus). Pipes whose inner diameter is less than that required by the machine should not be fitted.

A pressure regulator (for GLP only), a manual valve and a gas filter in front of the machine should be installed. Make sure that no dirt enters the valve during connection.

The following test should be carried out to check against leaks:

Light the burners. Apply soap and water to the inlet join using a brush. Check whether bubbles are formed. If so, take the valves apart, clean them and assemble them again. A mild soap should be used so as not to corrode the unit.

There are also special products available for this purpose.

For propane gas GLP (G31) → 37 mbar supply pressure regulator and 2 Kg/h minimum flow.

For natural gas (G20) → without regulator, connect directly to the line (20 mbar) and install a manual valve.

The machines come ready for the type of gas ordered by the client. If a different type of gas fitting is needed, at the back of the machine next to the gas valve there is a different nozzle, ready to convert the machine to the other type of gas supply.

MODEL	TD2005-10 TD2005-15	Theoretic P.	Burner P.
G.L.P. (G31)	∅ 2.3 mm (1 u)	37 mbar	36.5 mbar
MAINS GAS (G20)	∅ 4.2 mm (1 u)	20 mbar	8 mbar

MODEL	TD26	Theoretic P.	Burner P.
G.L.P. (G31)	∅ 2.7 mm (1 u)	37 mbar	
MAINS GAS (G20)	∅ 4.8 mm (1 u)	20 mbar	

The correct combustion must be checked while the machine is in operation. Use a pressure gauge that can measure the absolute gas pressure (on a scale of 0 to 100 mbar). In the gas electro-valve there are two orifices with screw tops. Turning screw (A) one full revolution in an anti-clockwise direction and connecting the pressure gauge, the inlet service pressure can be measured. Connecting the pressure gauge in orifice (B) the pressure of supply to burners can be obtained, these should coincide with the specified in the previous chart.

Taking off the aluminium cover (C) you will find a nylon screw which regulates the supply pressure to the burner. Tightening this screw will increase the pressure and so will increase the ratio of gas to air absorbed.

Do not tighten this nylon screw in excess as it runs the risk of breaking the inside thread and could cause fuel leaks.

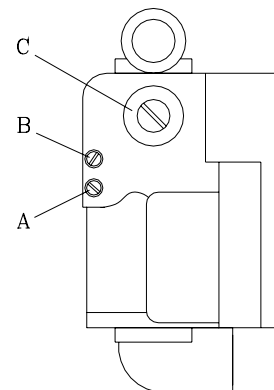

3.5. Steam connection (steam models only)

The installation of steam-heated dryers (fed with high- or low-pressure steam) should be carried out in accordance with the current regulations.

The sizes of the supply / condensation valves and of the outlet valve must be adequate for the pressure and temperature levels required by the machine. Their diameter must never be smaller than that of the dryer intake and outlet joints.

These dryers usually work under pressure loads ranging from 700 KPa y 900 KPa. Refer to the table for the correct work pressure to be applied.

The machine inlets must be connected to the steam solenoid valve supplied. Fit a fine-mesh filter to prevent dirt from damaging the valve diaphragm and have the locking valve ready for maintenance and emergency operations.

The condensation outlet should be fitted with a steam tap of the right size for the installation distance and characteristics.

After the steam valve it is advisable to fit a safety valve to prevent the liquid condensation from returning. A locking valve is of the essence to carry out maintenance work and, in an emergency, to ensure the proper working of the steam installation.

Other components (such as sight holes, drop separators, superstoves or expansion tanks) should be added as required by the dryer installation and operation characteristics.

CAUTION: USE COMPONENTS DESIGNED TO WITHSTAND THE ACTUAL WORK PRESSURE AND TEMPERATURE OF THE MACHINE.

3.6. Rear view of the dryer and installation details:

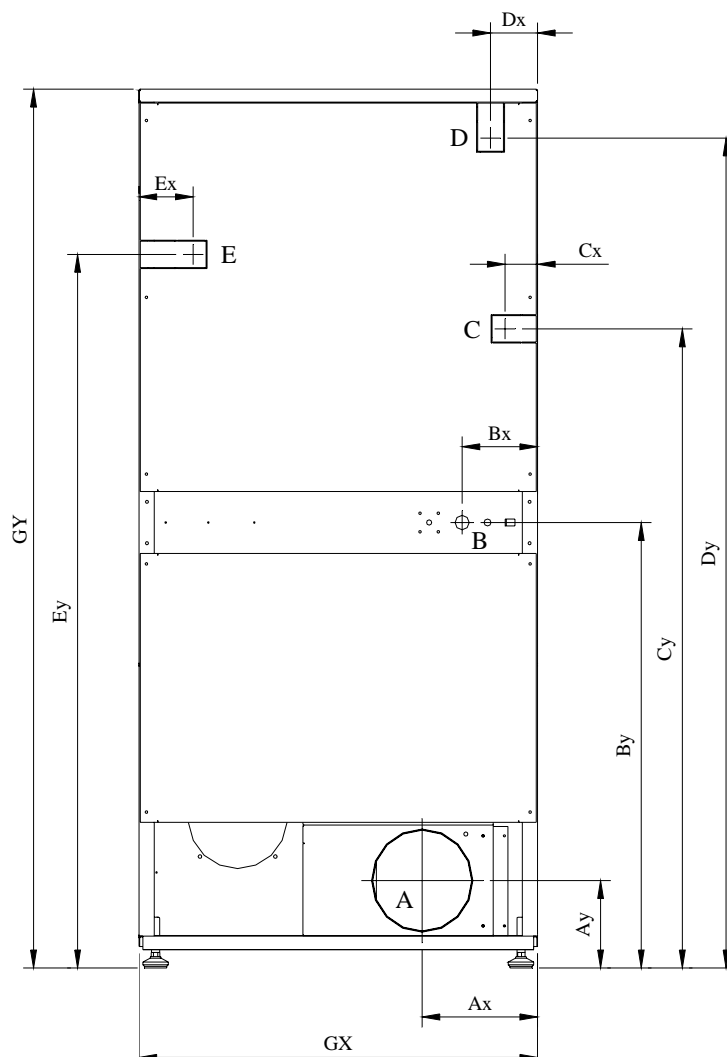

Point	Description	TD2005-10 TD2005-15			TD26		
		Standard X	Standard Y	Connection	Standard X	Standard Y	Connection
A	Steam outlet	227	169	Ø200mm	227	174	Ø200mm
B	Electrical connection	257	821	Ø20mm	253	861	Ø20mm
C	Gas inlet	64	1226	BSP ½"	115	1344	BSP ½ "
D	Steam inlet	93	1605	BSP ½"	145	1723	BSP ½ "
E	Condensation outlet	107	1380	BSP ½"	157	1498	BSP ½ "
G	General standard	785	1700	-	890	1817	-

4. OPERATION

4.1. *Operation principle and description:*

This machine dries textile fibres by blowing hot air through them. This air flow drives the moisture outside the building.

Steps for a correct drying process:

- Work with one single type of fibre. Do not mix different types of fibres in the same drying cycle.
- Load the dryer.
- Turn on the machine.
- For the analogical machine:
 - Select the length of the drying programme using the timer.
 - Select the correct temperature using the thermostat.
- For the machine with microprocessor:
 - Select the drying program by means of the microprocessor, which includes all the parameters required to optimize the drying process.
- Press the start button.
- Unload machine at the end of the programme

**!!! WARNING: REMOVING LOAD WITHOUT SETTING TO COOLDOWN
(PROGRESSIVE COOLING) MAY CAUSE BURNS !!!**

Note: In case of self-service (coin- or token-operated) see point 4.3.8

4.2. Analogical Control:

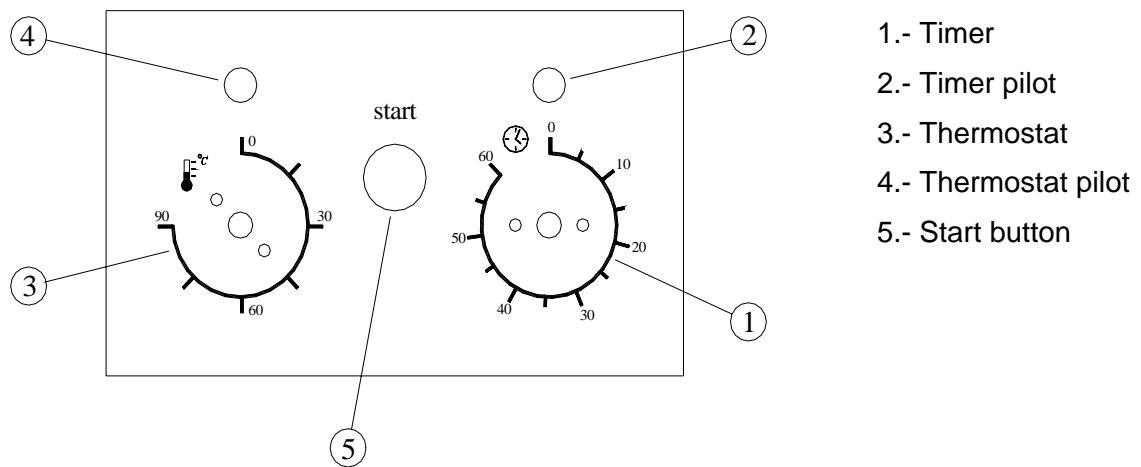

After the first minutes of drying programme and 5 minutes of Cool-Down the machine stops and is ready to start a new cycle.

The green pilot light on the control panel indicates that the machine is in use.

The red pilot light on the control panel indicates that the heating is in use.

4.3. Digital control:

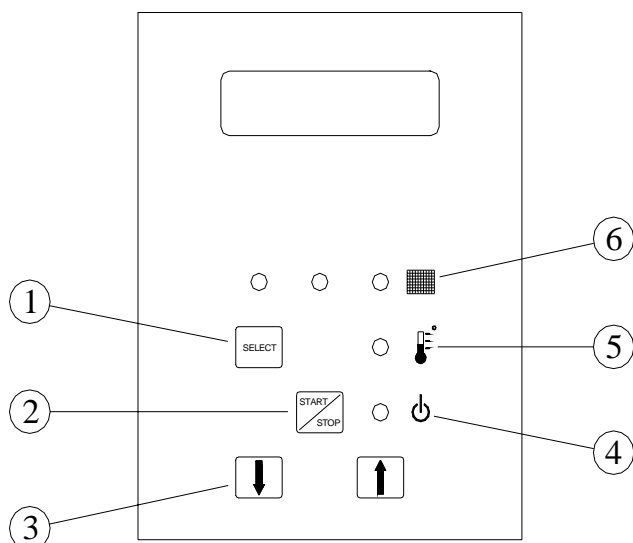

- 1.- Selection button
- 2.- Start/Stop button
- 3.- Increase / Decrease button
- 4.- Dryer in use pilot light
- 5.- Heating in use pilot light
- 6.- Filter cleaning required pilot light

4.3.1. Uses of the keys

Pressing the different keys causes changes in the conditions of the machine. Below the uses are explained.

Key	State of machine	Display	Action
Select	Stand-by	Prst/Strt	Go to programme selection
	Programme selection	P001	Go to manual time selection
	Time selection	025'	Go to manual temperature selection
	Temperature selection	060°	Go to manual CoolDown time selection
	CoolDown time selection	C05'	Go to stand-by
	In Use	-	-
Up/down arrows	Stand-by	-	-
	Programme selection	P001	Increase/decrease programme number
	Time selection	025'	Increase/decrease time
	Temperature selection	060°	Increase/decrease temperature
	CoolDown time selection	C05'	Increase/decrease CoolDown time
	In Use	025'/060°	Increase/decrease time
Start/Stop	Stand-by	Prst/Strt	Start the cycle with last settings
	Programme selection	P001	Start the cycle with last settings
	Time selection	025'	Start the cycle with last settings
	Temperature selection	060°	Start the cycle with last settings
	CoolDown time selection	C05'	Start the cycle with last settings
	In Use	025'/060°	Stop the cycle
In case of alarm	AL-3	Reset the alarm	
Select + Arrows	In use	025'/060°	Increase temperature settings
	Cooldown on	C05'/C60°	-

4.3.2. Information shown in the display

The display shows different information as per the introduction of data and the state of the machine at that moment.

The following table shows each possible type of information and the conditions in which they would be shown.

Display	State of the Machine	Comments
EDU / R 100	Manis connection	Shows version of software
PRES / STRT	Stand-by (Or paused)	Machine can be switched on
STAR / TING	At beginning of programme	First few minutes of drying cycle, carries out a check of the machine.
012' / 060°	During drying programme	Displays time remaining of cycle and temperature
C05' / C35°	During Cool-down	Displays time remaining of CoolDown cycle and temperature
END	End / Antiwrinkle	End of cycle / antiwrinkle cycle ⁽²⁾
AL-1	Paused	Door open
AL-2	Paused	Filter lid open
AL-3	Alarm	Gas alarm
AL-4	Alarm	Lack of air flow alarm
AL-5	Alarm	Fan motor overload

- (1) Cooldown time means maximum time. For maximum productivity Cooldown is controlled electronically and stops automatically when it reaches a temperature of 35°C.
- (2) The end / antiwrinkle phase lasts a maximum of 99 minutes. During this period, an alarm sounds every three minutes to remind the operator that the cycle has finished. After 99 minutes the machine goes back to "stand-by" position.

4.3.3. LED symbols

In the control panel there are 5 LED symbols

Referring to the diagram at the beginning of this section, you get the following table:

Led	Meaning
4	Dryer in drying phase
5	Heating on (E.G. if gas, lit flame)
6	These 3 led's indicate the amount of dirt in the filter. When the filter is cleaned, these lights go out and it starts again.

4.3.4. How to use the dryer using a standard programme.

When the machine is on STAND-BY, push the SELECT button to select the desired phase of the drying programme.

At this stage use buttons 3 (INCREASE or DECREASE) in order to select the desired programme number.

When the desired programme is shown press START/STOP, and the desired programme begins immediately.

4.3.5. How to use the dryer using settings defined by the operator

When the machine is on STAND BY, press the SELECT key twice when you will see 025' (Drying time) and with the keys INCREASE or DECREASE the time may be modified.

Push SELECT again to see 060' (Drying Time) and change it with the keys INCREASE or DECREASE.

Press START/STOP to begin the drying programme.

Push SELECT again in order to modify the maximum time for Cooldown

Note: The last pre-selection made is the one which, by default, is used in the following drying programme.

When you want to change the drying time but NOT the temperature or the cooling time, it is sufficient to select the time and then press START/STOP.

4.3.6. Alarms and warnings

The EDU is ready to give a whole series of information, be it alarms or signals of the state of the machine.

The open door or open filter alarms involve pausing the programme in course, when the alarm conditions disappear the drying programme may continue once the alarm has been switched off.

The other alarms stop the programme and sound a warning. This warning sound can be stopped by pressing START/STOP or eliminating the problem that caused the alarm.

In the following table there is a list of all the alarms and their possible solutions.

Alarm	Meaning	Possible solutions
AL-1	Door open	* Close the door.
AL-2	Filter cover open	* Close the cover
AL-3	No flame	* Check gas supply tap is open. * Check pressure is correct. See 3.4.
AL-4	Insufficient Air flow	* Ensure the blow off pipe is not blocked; check that it is not excessively long. See 3.3. * Check the filter is clean. * Check the fan wheel is clean.
AL-5	Fan-motor overload	* Ensure the blow off pipe is connected correctly, that it is not blocked. * Check the Intensiti on the motor.

If any of the alarms continue, consult the Technical Assistance Service. Always quote the machine serial number in your enquiries.

4.3.7. Programme Chart:

Programme	Recommended Use	Drying		Spin Time	Cooldown time
		min.	°C	Sec.	min.
1	Towel	30	65	70	5
2	Cotton 1	20	60	70	5
3	Cotton 2	25	60	70	5
4	Synthetic	18	60	70	5
5	Delicate	25	45	70	5
6	Intensive 1	20	75	70	5
7	Intensive 2	30	75	70	5
8	Extra 1	15	90	30	5
9	Extra 2	20	90	30	5
10	Tests	8	90	25	5

Cooldown Temperature: 35°C

The chart shows the preset programmes established at the factory. These programmes may only be modified by the Technical Assistance Service

It is advisable to note down any changes on the following programming chart:

Version: _____ Date: _____

Programme	Recommended Use	Drying		Spin Time	Cooldown time
		min.	°C	Sec.	min.
1					
2					
3					
4					
5					
6					
7					
8					
9					
10					

Cooldown temperature: _____ °C

4.3.8. Operation of self-service version:

In the self-service version there are no programs. The user adds time by inserting coins or tokens and chooses the temperature from 3 presets (40, 60, 90°C or the equivalent in °F).

When the machine is ready, the display will show INS COIN. At this time the temperature can be set but the machine will not begin until a coin or token have been inserted. Each insertion adds a determined number of minutes.

Once the machine receives the first insertion it can be started by pressing the START/STOP key. The temperature may be changed while it is running, among the 3 temperature presets, using the UP/DOWN keys.

While it is running, the remaining number of minutes and the load temperature are displayed. During the last minutes the machine can carry out the Cooldown cutting off the heating, if has been programmed internally. Without special request, the cooldown time is 0,0 and 1 minute for the temperatures 40, 60 and 90°C.

After the Cooldown phase, the machine gives off an alarm and the display will show END. Unlike the normal mode, the antiwrinkle phase doesn't exist in the self-service mode.

IMPORTANT

DO NOT DISCONNECT THE POWER WITHOUT GOOD REASON!!!
THE MONEY PREVIOUSLY INSERTED WILL BE LOST!!!

4.3.9. Operation with residual humidity control (Option):

The humidity control automatically adjusts the duration of the drying programme depending on the type of fabric or load, thus ensuring perfect performance in terms of time and efficiency.

Once the desired point of dryness has been achieved, the operator previously having set the level, a signal is sent to the microprocessor and the drying phase is stopped, giving way to the Cooldown phase, which progressively cools the clothes.

In order to select the humidity level (level at which the clothes are considered dry), press the key "SET" twice and then use the arrows on the control panel to adjust to desired level.

Select the desired programme in the microprocessor and start the machine as explained in chapter 4.3.

The relative humidity levels at which we consider clothes to be dry vary between 10 – 30 % R.H., depending on various factors. We recommend that the operator sets the best humidity level for his type of load.

5. MAINTENANCE

Nothing can impair the machine performance as seriously as the lint or fluff from the objects being dried. The whole machine and all of its components must be kept free from lint or fluff accumulations, which might impair its operation.

The whole machine must be vacuum-cleaned and wiped clean once a month.

The machine performance depends to a great extent on the cleanliness of its components.

The machine driving system (transmission, airing, heating, etc.) requires no maintenance whatsoever. The whole machine has been designed for continuous maintenance-free operation.

5.1. *Lint filter:*

To optimize the machine performance, it is advisable to empty the lint filter after 4 or 6 hours of operation.

To clean the filter open the lower front door latch, take out the filter and empty the lint into a bin. Shake the filter so that it is nice and clean, this will ease the circulation of air and improve performance of the machine.

5.2. *Heating battery:*

With electric or thermal-fluid heating, it is advisable to avoid possible risks by removing the lint and dust accumulations on the battery every other month.

5.3. *Air extractor:*

Every month, check to see that the extractor blades are clean. Clogged blades prevent air flow.

6. PROBLEMS AND SOLUTIONS

6.1. Problem-Cause-Solution Chart

Problem	Cause	Solution	
Dryer does not start	Time set to 0	Select correct time	
	Door open	Close door	
	Filter cover open	Close filter cover	
	Micro cover/door not working	Change micro-cover or door	
	Emergency button	Turn ¼ revolution to disconnect	
	No electricity supply		Check main switch is ON
			Check fuses are OK
		Check Manis voltaje is correct	
Dryer does not heat up	Timer on Cooldown	Increase selected time	
	Heater doesn't receive ON signal	Check thermostat / Electronic control plate	
		Check safety thermostat. (1)	
	Gas alarm	Reset the alarm (2)	
Insufficient steam pressure	Turn on steam boiler		
If the dryer does not dry adequately	Insufficient time of cycle	Increase time of cycle	
	Insufficient air flow	Clean lint filter	
		Check blow off pipe is clean and not blocked.	
		Clean extractor-fan blades	
		Blow off pipe too long	
Check the room has enough fresh air ventilation.			

(1) To reset the security thermostat, open the black plastic cap in the rear panel and push the button. Close the cap and re-start. If the problem persists, connect our after sales team.

(2) To reset the gas alarm, press the black button in the rear panel of the machine. If the problem persists, connect our after sales team.

Should any other doubts arise, please do not hesitate to contact our after sales team.

7. INDICATIONS FOR PUTTING THE APPLIANCE OUT OF SERVICE AND DISPOSING OF IT.

Only in European Union.

This machine is marked with the attached recycling symbol.

This symbol means that under the current European directives, this machine (or any of its parts) must be carried to an appropriate collection point for electric and electronic equipment and not place it in the normal unsorted waste stream.

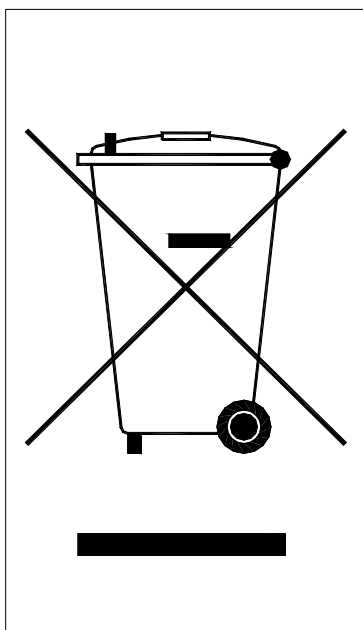

ANNEX DRYING WITH HUMIDITY CONTROL



Operation

To select the humidity level from which we will consider that the clothes are completely dry, we will have to press the key "SET" twice and regulate the Set Point at the wished level.

When the machine reaches the selected humidity level, the machine will stop automatically (After some security time) understanding that the cycle of drying has finished, It will directly pass to the "cool down" phase, where the dryer works during approximately 5 minutes without heating so that the clothes recover room temperature gradually to avoid problems of spontaneous combustion.

The relative humidity levels in which we will consider that the clothes are dry oscillate between 10 - 30% H.R. (It is recommended that the user determines the optimal humidity level because it depends on several factors.

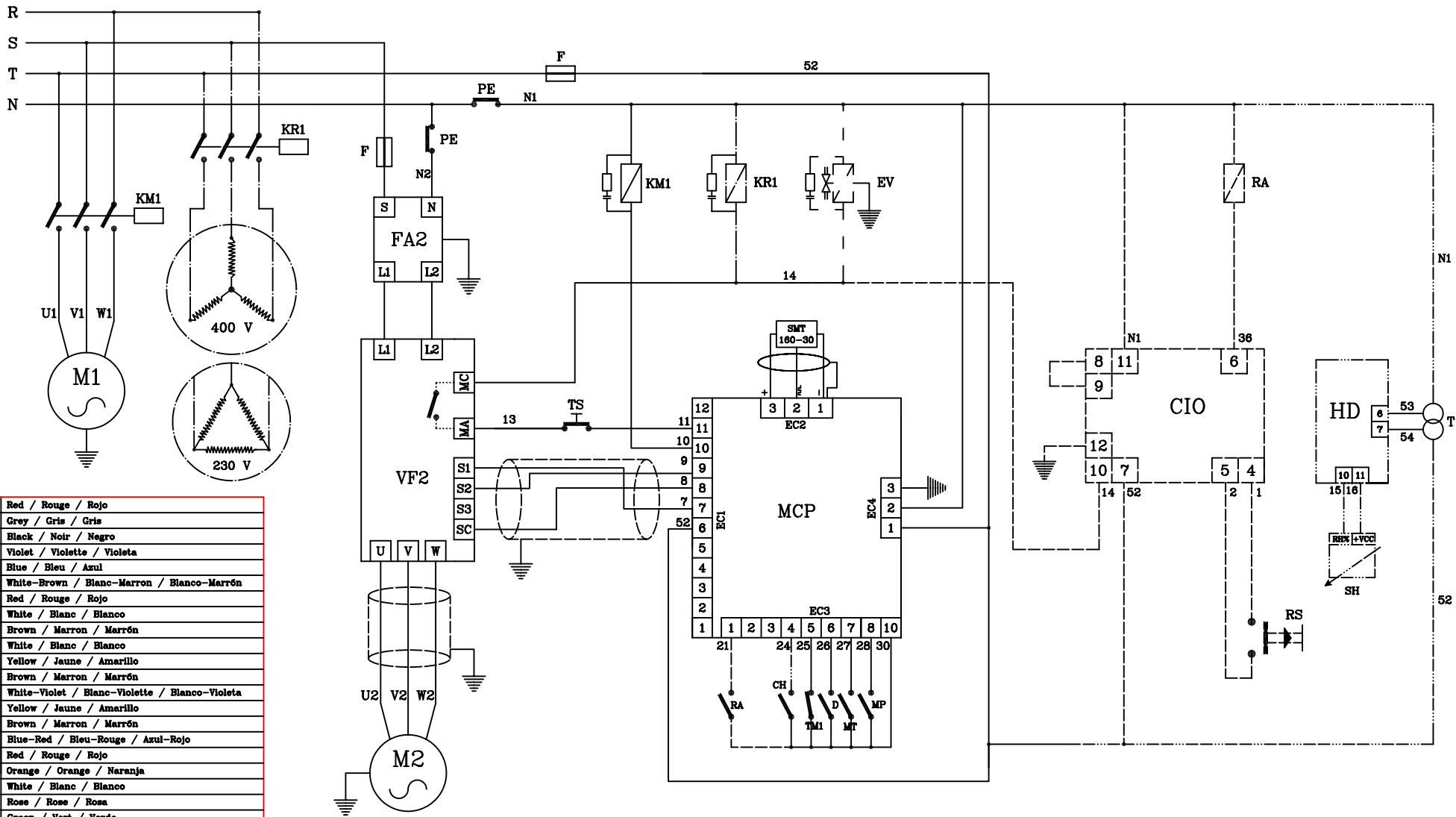

R	Red / Rouge / Rojo
S	Grey / Gris / Gris
T	Black / Noir / Negro
N	Violet / Violette / Violeta
N1	Blue / Bleu / Azul
N2	White-Brown / Blanc-Marron / Blanco-Marrón
1	Red / Rouge / Rojo
2	White / Blanc / Blanco
7	Brown / Marron / Marrón
8	White / Blanc / Blanco
9	Yellow / Jaune / Amarillo
10	Brown / Marron / Marrón
11	White-Violet / Blanc-Violette / Blanco-Violeta
13	Yellow / Jaune / Amarillo
14	Brown / Marron / Marrón
21	Blue-Red / Bleu-Rouge / Azul-Rojo
25	Red / Rouge / Rojo
26	Orange / Orange / Naranja
27	White / Blanc / Blanco
28	Rose / Rose / Rosa
30	Green / Vert / Verde
36	Yellow-Grey / Jaune-Gris / Amarillo-Gris
52	Black / Noir / Negro

M2	Gearbox motor/Moteur reducteur tambour/Motoreductor tambor	VF2	Frequency inverter M2/Variateur fréquence/Variador frecuencia M2
M1	Extractor motor/Moteur ventilateur/Motor ventilador	TS	Safety thermostat/thermostat sécurité/Termostato seguridad
KR1	Resistors contactor/Contacteur résistances/Contactor resistencias	TM1	Thermic M1/Thermique M1/Termico M1
KM1	M1 contactor/Contacteur M1/Contactor M1	RA	Alarm relay/Relai alarme/Relé alarma
HD	Humidity control/Contrôle digital humidité/Humidostato digital	SH	Humidity sensor/Sonde humidité/Sonda humedad
FA2	VF2 filter/Filtre VF2/Filtro VF2	RS	Reset/Reset/Reset
F	Fuse/Fusible/Fusible	PE	Emergency stop/Arrêt d'urgence/Paro emergencia
EV	Steam electrovalve/Electrovanne vapeur/Electroválvula vapor	MT	Filter switch/Contact filtre/Micro tapa filtro
D	Depressor/Depressostat/Depresor	MP	Door switch/Contact porte/Micro puerta
CIO	Ionization circuit/Circuit ionisation/Circuito ionización	MCP	Microprocessor/Microprocesseur/Microprocesador
CH	Humidity contact/Contact humidité/contacto humidostato	T	Transformer / Transformateur / Transformador

_____ All the version/Toutes les versions/Todos los modelos
 - - - - - Only gas heating/Uniquement chauffage gaz/Sólo calefacción a gas
 - - - - - Only electric heating/Uniquement chauffage électrique/Sólo calefacción eléctrica
 - - - - - Only steam heating/Uniquement chauffage vapeur/Sólo calefacción a vapor
 - - - - - Only with control humidity/Uniquement avec contrôle humidité/Sólo con humidostato

Date/Date/Fecha	Version/Version/Version	Code/Code/Código
28-07-05	2	S170

**LISTE DES PIECES DETACHEES
POUR SECHOIR TD2005-10-15**

/

**SPARE PARTS LIST FOR
DRYER TD2005-10-15**

DOOR / PUERTA / PORTA / PORTE / TÜR (PAG.2)

Pos.	Código	210	330	Description	Descripción	Descrizione	Désignation	Bezeichnung
		TD2005-10 TD2005-15						
1	000Y0....	1	1	Door set	Conjunto puerta	Telaio oblò	Ensemble porte	Tür kompl.
2	010Y0030	1	1	Door glass ring	Aro soporte cristal puerta	Anello supporto vetro oblò	Anneau support vitrage porte	Haltering türglas
3	1BE03437	1	1	Door foam	Junta espuma puerta	Guarnizione spugna	Mousse porte	Türgichtung
4	1BG06036	1	1	Door glass	Cristal puerta	Vetro oblò	Vitrage porte	Türglas
5	1FB02219	2	2	Door locking magnet	Cierre magnético puerta	Oblò che blocca magnete	Fermeture magnétique porte	Tür die magneter verriegelt
6	1FB03040	2	2	Hidden hinge	Bisagra oculta	Cerniera oblò	Charnière cachée	Scharnier versteckt

DOOR / PUERTA / PORTA / PORTE / TÜR

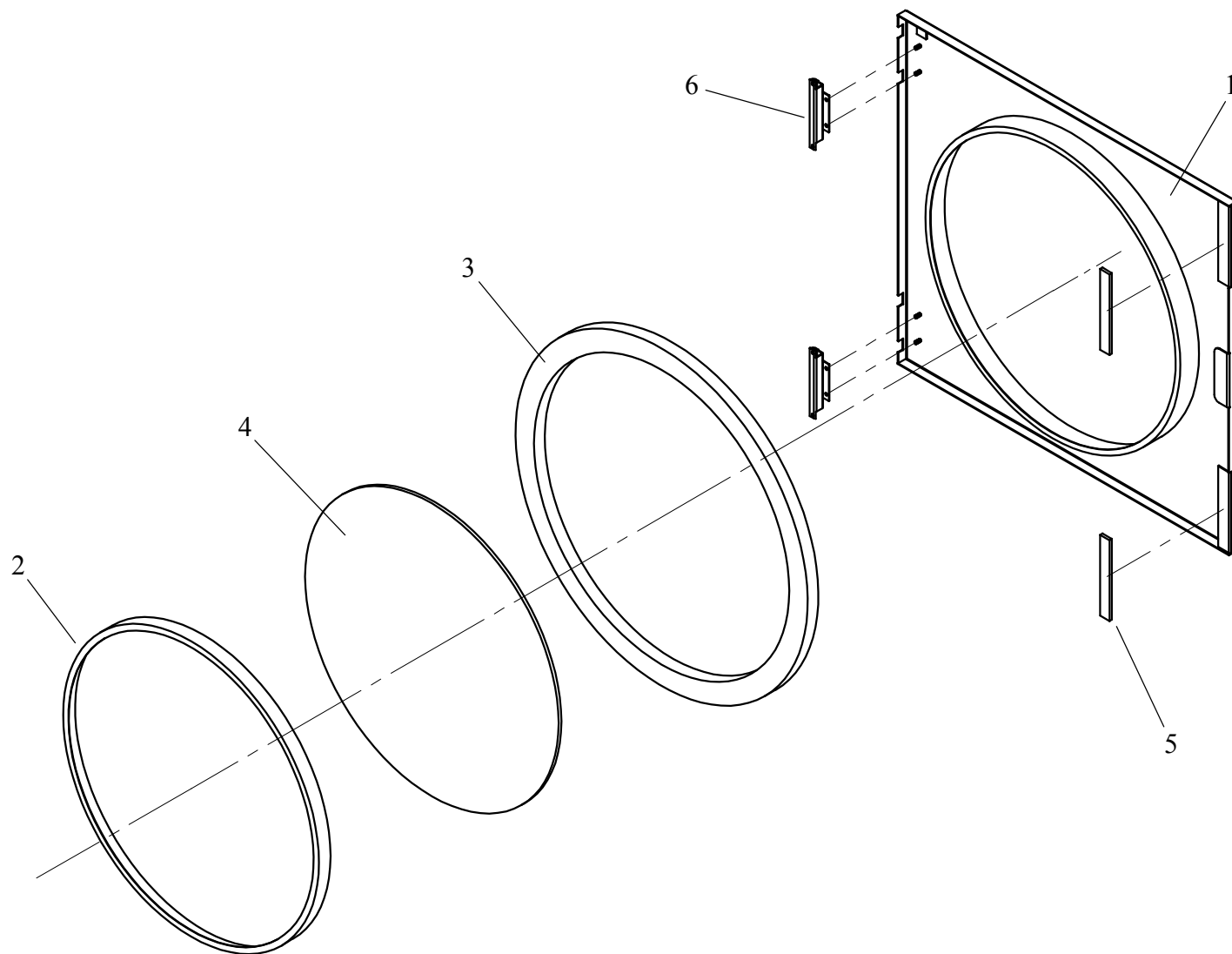

EXHAUST / VENTILACION / ASPIRAZIONE / VENTILATION / LÜFTUNG (PAG.4)

Pos.	Código	210	330	Description	Descripción	Descrizione	Désignation	Bezeichnung
<small>TD2005-10 TD2005-15</small>								
1	1DE08312	1	1	Centrifugal fan	Ventilador centrífugo	Motoventilatore	Ventilateur centrifuge	Zentrifugalventilator
2	00V00117	1	1	Fan protection	Rejilla ventilador	Piastra protezione ventilatore	Protecteur ventilateur	Ventilatorgitter

EXHAUST / VENTILACION / ASPIRAZIONE / VENTILATION / LÜFTUNG

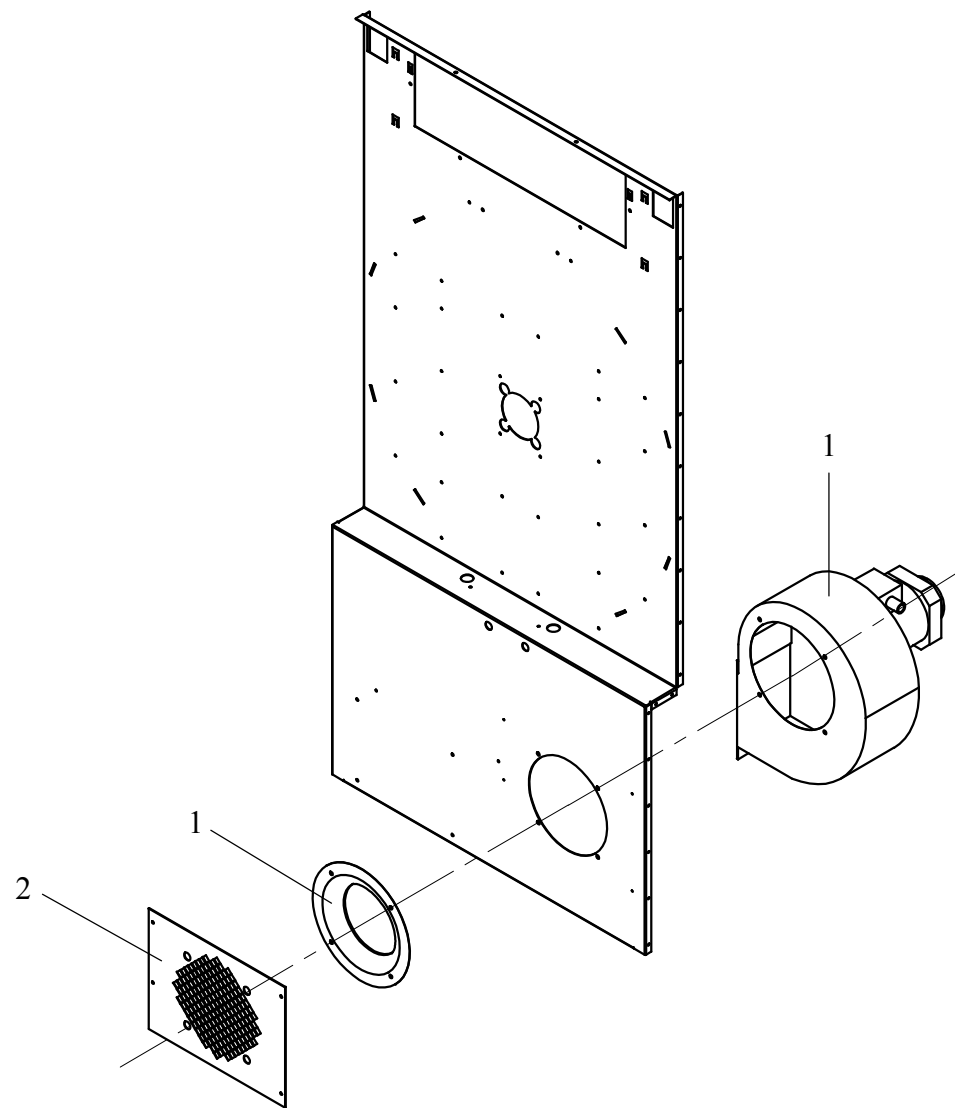

DRUM / TAMBOR / CESTO / TAMBOUR / TROMMEL (PAG.6)

Pos.	Código	210	330	Description	Descripción	Descrizione	Désignation	Bezeichnung
		TD2005-10 TD2005-15						
1	00V01001	1	1	Axle-radium set	Conjunto eje-radios tambor	Albero completo di raggio	Ensemble axe-rayons	Achse-Speicher-Satz
2	00V01016	3	3	Drum reinforcement	Refuerzo tambor	Placca rinforzo cesto	Renforcement tambour	Trommelverstärkung
3	00V01017	3		Drum suspender M12	Tirantes tambor M12	Tirante cesto M12	Tenseur tambour M12	Trommelspannvorrichtung M12
	00V11017		3	Drum suspender M12	Tirantes tambor M12	Tirante cesto M12	Tenseur tambour M12	Trommelspannvorrichtung M12

DRUM / TAMBOR / CESTO / TAMBOUR / TROMMEL

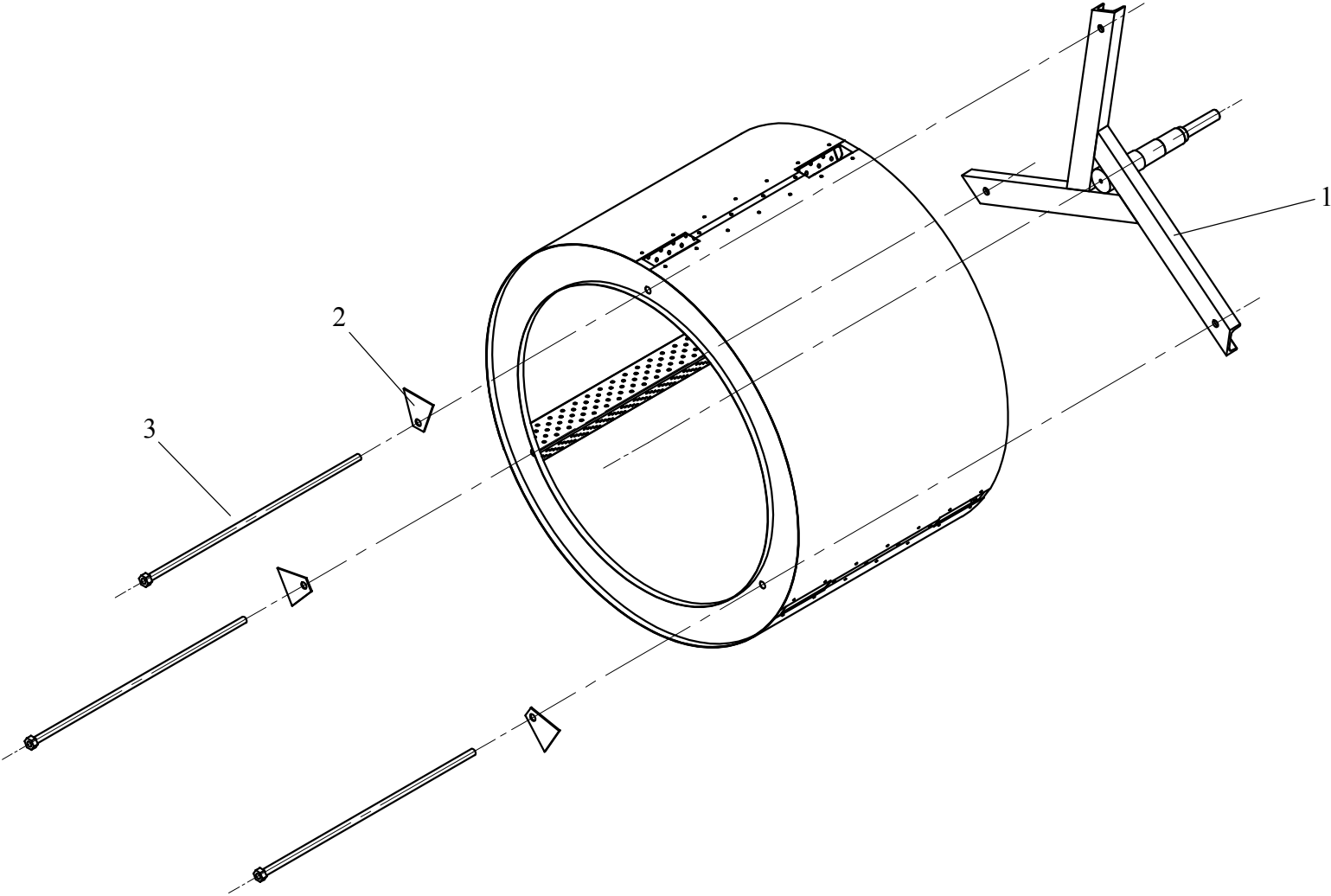

DRIVE / TRANSMISION / TRANSMISSIONE / TRANSMISSION / ÜBERTRAGUNG (PAG.8)

Pos.	Código	210	330	Description	Descripción	Descrizione	Désignation	Bezeichnung
<small>TD2005-10 TD2005-15</small>								
1	00V00078	1	1	Torque arm	Brazo de reacción reductor	Braccio blocca riduttore	Bras contre couple	Rückwirkungsarm
2	00V00079	1	1	Bearing support	Soporte rodamiento	Piastra supporto sede cuscinetti	Support roulement	Lagersitz
3	01V01019	1		Drum set 210	Conjunto tambor 210	Cesto 210	Ensemble tambour 210	Trommel kompl. 210
	01V11019		1	Drum set 330	Conjunto tambor 330	Cesto 330	Ensemble tambour 330	Trommel kompl. 330
4	1DC07045	1	1	Gearbox motor	Motoreductor	Motore riduttore	Moteur reducteur	Motor reduktionsgetriebe
5	1ED40206	1	1	Bearing UCFC 206	Rodamiento UCFC 206	Cuscinetto con sede UCFC 206	Roulement UCFC 206	Lager UCFC 206
6	1ED40207	1	1	Bearing UCFC 207	Rodamiento UCFC 207	Cuscinetto con sede UCFC 207	Roulement UCFC 207	Lager UCFC 207
7	1GX10068	1	1	Key 8x7x60	Chaveta 8x7x60	Linguetta albero cesto 8x7x60	Clavette 8x7x60	Keil 8x7x60

DRIVE / TRANSMISION / TRANSMISSIONE / TRANSMISSION / ÜBERTRAGUNG

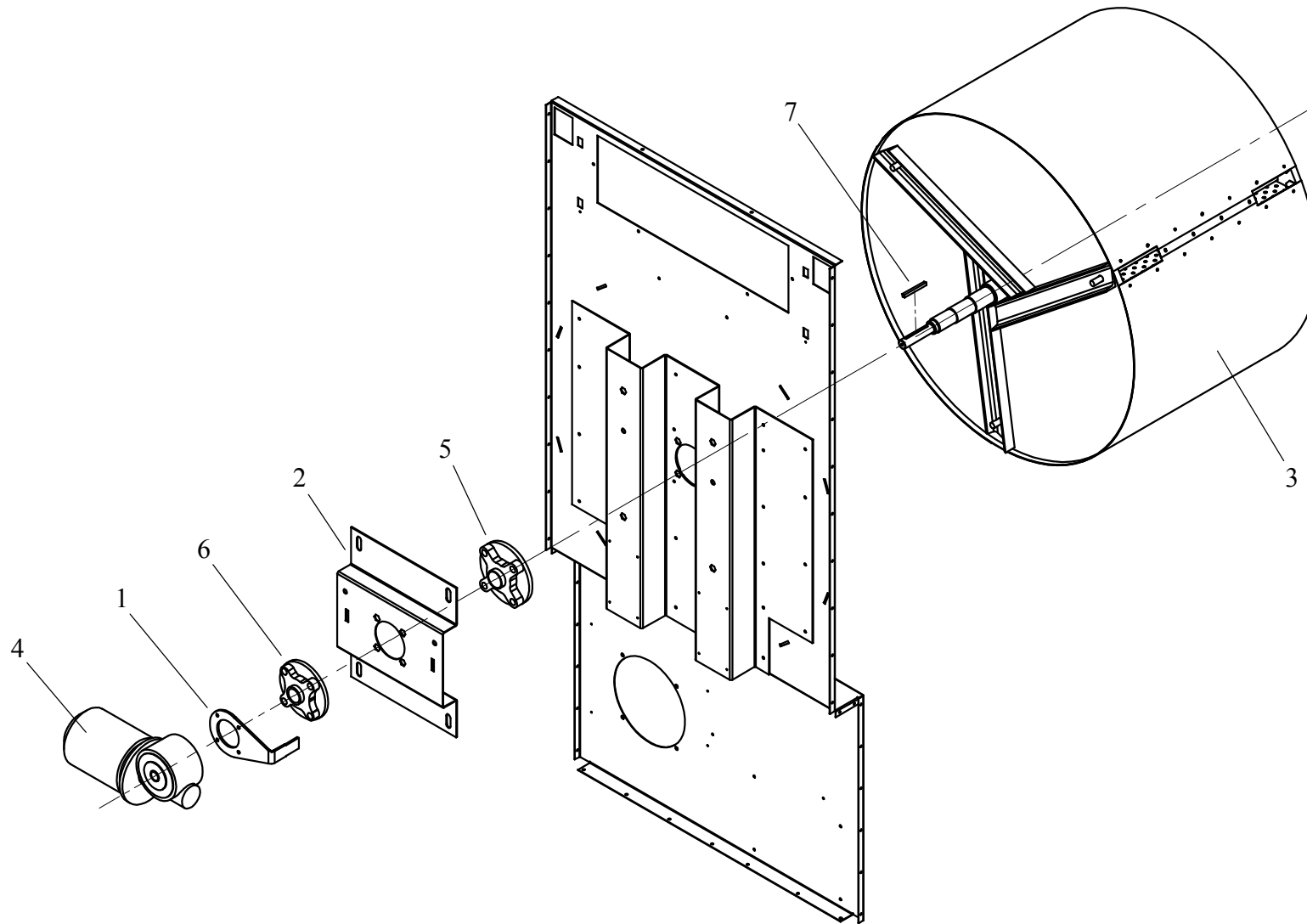

DIGITAL BODY / MUEBLE DIGITAL / CARROZZERIA DIGITAL / MEUBLE DIGITAL / DIGITALKASTEN (PAG.10)

Pos.	Código	210	330	Description	Descripción	Descrizione	Désignation	Bezeichnung
TD2005-10 TD2005-15								
1	00V00023	1	1	Back lids reinforcement	Refuerzo tapas posteriores	Schiene centrale	Renfort couvercles arrière	Verstärkung hintere deckel
2	00V00028	1	1	Back superior lid	Tapa posterior superior	Schiene superiore	Couvercle arrière supérieur	Oberer hinterdeckel
3	00V00029	1	1	Back inferior lid	Tapa posterior inferior	Schiene inferiore	Couvercle arrière inférieur	Unterer hinterdeckel
4	00V00069	1	1	Front panel joint	Unión tapa intermedia	Pannello ass.vasca/frontale	assemble panneau frontale	Verbindung mitteldeckel
5	00V04003	1	1	Battery thermic protection lid	Tapa protección térmica batería	Pannello protezione termica	Couvercle protection thermique	Deckel thermoschutz der batterie
6	...V00053	1	1	Inlet hoop	Aro refuerzo entrada	Anello circolare carico oblò	Cercle entrée	Eingangsverstärkungsring
7	...V000....	1	1	Fluff filter lid	Tapa filtro borra	Pannello ispezione filtro	Couvercle filtre bourre	Flugfilterdeckel
8	...V00067	1	1	Digital front panel	Tapa intermedia digital	Panello frontale	Panneau frontale digitale	Digital mitteldeckel
9	...V00068	1		Ceiling 210	Techo 210	Coperchio 210	Plafond 210	Plafond 210
	...V10068		1	Ceiling 330	Techo 330	Coperchio 330	Plafond 330	Plafond 330
10	1BC03036	4	4	Levelling feet	Pies nivelación	Piedini regolabili	Pieds de nivellement	Nivellierfüsse
11	1DG11154	1	1	Safety thermostat 180°	Termostato seguridad 180°	Termostato di sicurezza	Thermostat sécurité 180°	Sicherheitsthermostat 180°
12	1DH12310	1	1	EDU microprocessor	Microprocesador EDU	Microprocessore EDU	Microprocesseur EDU	Mikroprozessor EDU
13	1DH12350	1	1	Micro. temperature sound	Sonda temperatura microprocesador	Sonda temperatura micro.	Sonde température microprocesseur	Temperaturfühler f.mikroprozessor
14	1DK13002	2	2	Safety micro	Micro seguridad	Micro di sicurezza	Micro sécurité	Sicherheitsmikroschalter
15	1DK13104	1	1	Emergency push-button	Pulsador paro emergencia	Pulsante emergenza completo	Bouton d'urgence	Notstoppdruckknopf
16	1DK13106	1	1	Emergency stop adhesive	Anagrama paro emergencia	Targa "Emergency Stop"	Anagramme arrêt d'urgence	Notstoppogramm
17	1DK13111	1	1	Reset rectangular button (Gas)	Pulsador reset rectangular (Gas)	Pulsante reset (Gas)	Bouton reset rectangulaire (Gaz)	Rechteckiger reset-druckknopf (Gas)
18	1DL15029	1	1	Caps top PG-29 (Electric)	Prensa estopa PG-29 (Electrico)	Passa cavo PG-29 (Electric)	Passe fil électrique PG-29 (Électrique)	Anschlussleitung PG-29 (Elektrische)
19	1DL15021	1	1	Caps top PG-16 (Gas-Steam)	Prensa estopa PG-16 (Gas-Vapor)	Passa cavo PG-16 (Gas-Vapore)	Passe fil électrique PG-16 (Gaz-Vapore)	Anschlussleitung PG-16 (Gas-dampfheizung)
20	1FB030...	2	2	Fluff filter lid handle	Tirador tapa filtro borra	Maniglia pannello filtro	Poignée couvercle filtre bourre	Griff des flugfilterdeckels
21	1FB03075	3	3	Magnet band	Banda magnética	Profilo magnetico	Bande magnétique	Magnetband
22	1FB90220	1	1	Polypropilene clamp 6mm	Abrazadera polipropileno 6mm	Portasonda termostato in plastica	Collier polypropylène 6mm	Rohrschelle aus polypropylen 6mm
23	1SK00016	1	1	Fluff filter bag	Saco filtro borra	Sacco filtro aria	Sac filtre bourre	Flugfiltersack

**DIGITAL BODY
MUEBLE DIGITAL
CARROZZERIA DIGITAL
MEUBLE DIGITAL
DIGITALKASTEN**

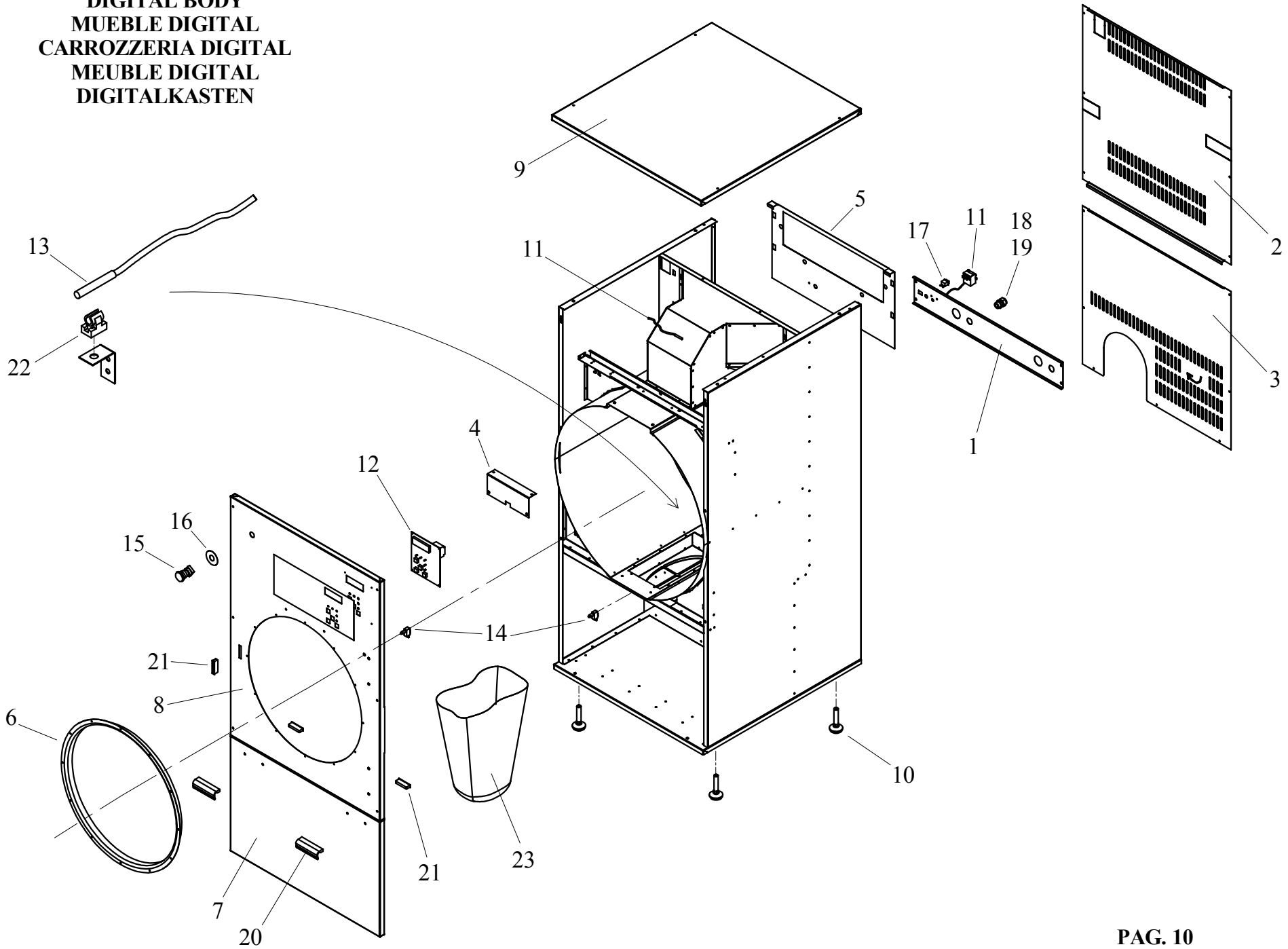

**DIGITAL ELECTRIC BOX / CUADRO ELECTRICO DIGITAL / QUADRO ELETTRICO / TABLEAU ELECTRIQUE DIGITAL / DIGITALSCHALTТАFEL (PAG.12)
ELECTRICAL HEATING / CALEFACCION ELECTRICA / RISCALDAMENTO ELETTRICO / CHAUFFAGE ELECTRIQUE / ELEKTRISCHE HEIZUNG**

Pos.	Código	210	330	Description	Descripción	Descrizione	Désignation	Bezeichnung
TD2005-10 TD2005-15								
1	00V00024	1	1	Electric box	Cuadro eléctrico	Piastra porta cablaggio	Tableau électrique	Schalttafel
2	1BH07277	1	1	Earth indicator	Indicador tierra	Targa di terra	Indicateur terre	Erdungszeiger
3	1DC00074	1	1	Frequency control 0,25 kW	Variador frecuencia 0,25 kW	Variatore di frequenza 0,25kW	Variateur fréquence 0,25 kW	Frequenzumformer 0,25 kW
4	1DC01010	1	1	Feeding filter	Filtro alimentación	Filtro di linea	Filtre alimentation	Zuführungsfilter
5	1DC01050	2	2	Universal RC filter 220V	Filtro RC universal 220V	Filtro RC 220V	Filtre RC universel 220V	Universal RC Filter 220V
6	1DF10130	1	1	Fan contactor	Contacto ventilador	Mini contattore	Contacteur ventilateur	Schaltenschutz ventilator
7	1DF10135	1	1	Resistors contactor	Contacto resistencias	Contattore resistenze	Contacteur résistances	Schaltenschutz Widerstand
8	1DL14150	3	3	Connection boxes 4/6 mm	Regleta conexión 4/6 mm	Connettore plastica 4/6 mm	Réglette connexion 4/6 mm	Anschlussleiste 4/6 mm
9	1DL14156	1	1	Boxes lid 4/6 mm	Tapa regleta 4/6 mm	Fianco di chiusura 4/6 mm	Plateau réglette 4/6 mm	Deckel f. Anschlussleiste 4/6 mm
10	1DL14162	2	2	End stop	Tope final	Terminale plastica	Arrêteoir final	Endstopp
11	1DL14203	2	2	Fuse housing lane 35	Portafusible carril 35	Portafusibile 8,5x31,5	Porte-fusible rail 35	Sicherungshalter schiene 35
12	1DL14280	2	2	Fuse cartridge 2Amp	Cartucho fusible 2Amp	Fusibile ceramica 2Amp	Cartouche fusible 2Amp	Sicherungspatrone 2Amp
13	1DL14282	2	2	Fuse cartridge 6Amp	Cartucho fusible 6Amp	Fusibile ceramica 6Amp	Cartouche fusible 6Amp	Sicherungspatrone 6Amp
14	1AB01439	1	1	Diferential air pressure	Presostato diferencial	Pressostato differenziale	Pressostat différentiel	Differentialdruckmesser
15	1DL14151	4	4	Connection boxes 10 mm	Regleta conexión 10 mm	Connettore plastica 10 mm	Réglette connexion 10 mm	Anschlussleiste 10 mm
16	1DL14157	1	1	Boxes lid 10 mm	Tapa regleta 10 mm	Fianco di chiusura 10 mm	Plateau réglette 10 mm	Deckel f. Anschlussleiste 10 mm

DIGITAL ELECTRIC BOX / CUADRO ELECTRICO DIGITAL / QUADRO ELETTRICO / TABLEAU ELECTRIQUE DIGITAL / DIGITALSCHALTТАFEL
 ELCTRICAL HEATING/ CALEFACCION ELECTRICA / RISCALDAMENTO ELETTRICO/HAUFFAGE ELECTRIQUE/ ELEKTRISCHE HEIZUNG

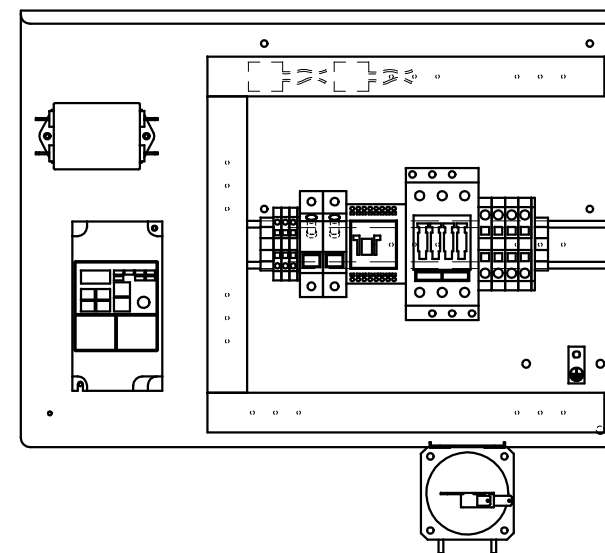
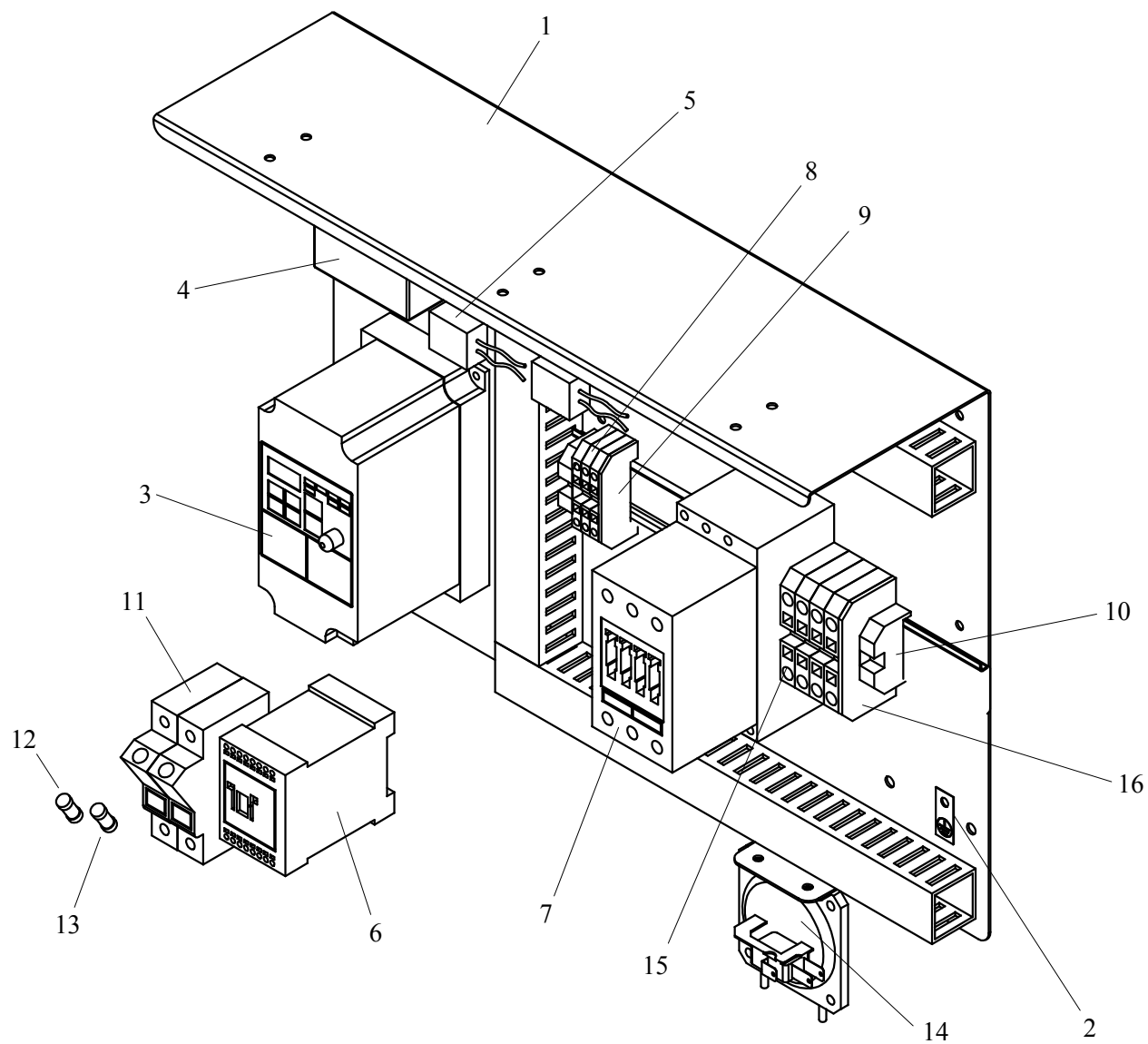

**DIGITAL ELECTRIC BOX / CUADRO ELECTRICO DIGITAL / QUADRO ELETTTRICO / TABLEAU ELECTRIQUE DIGITAL / DIGITALSCHALTTFEL (PAG.14)
GAS-STEAM FEATING / CALEFACCION GAS-VAPOR / RISCALDAMENTO GAS-VAPORE / CHAUFFAGE GAZ-VAPEUR / GAS-DAMPFHEIZUNG**

Pos.	Código	210	330	Description	Descripción	Descrizione	Désignation	Bezeichnung
TD2005-10 TD2005-15								
1	00V00024	1	1	Electric box	Cuadro eléctrico	Piastra porta cablaggio	Tableau électrique	Schalttafel
2	1BH07277	1	1	Earth indicator	Indicador tierra	Targa di terra	Indicateur terre	Erdungszeiger
3	1DC00074	1	1	Frequency control 0,25 kW	Variador frecuencia 0,25 kW	Variatore di frequenza 0,25 kW	Variateur fréquence 0,25 kW	Frequenzumformer 0,25 kW
4	1DC01010	1	1	Feeding filter	Filtro alimentación	Filtro di linea	Filtre alimentation	Zuführungsfilter
5	1DC01050	1	1	Universal RC filter 220V	Filtro RC universal 220V	Filtro RC 220V	Filtre RC universel 220V	Universal RC filter 220V
6	1DF10130	1	1	Fan contactor	Contactador ventilador	Mini contattore	Contacteur ventilateur	Schalterschutz ventilator
7	1DF10656	1	1	Mini relay 220V AC	Minirelé 220V AC D. Conmutado	Mini relè 230V 2 cont.scambio	Minirelay 220V AC	Minirelais 220V AC
8	1DF10655	1	1	Mini relay base	Base 8 patas minirelé 2C	Basetta mini relè	Support minirelay	Minirelaisalter
9	1DL14150	7	7	Connection boxes 4/6 mm	Regleta conexión 4/6 mm	Connettore plastica 4/6 mm	Réglette connexion 4/6 mm	Anschlussleiste 4/6 mm
10	1DL14156	2	2	Boxes lid 4/6 mm	Tapa regleta 4/6 mm	Fianco di chiusura 4/6 mm	Plateau réglette 4/6 mm	Deckel f.anchlussleiste 4/6 mm
11	1DL14162	2	2	End stop	Tope final	Terminale plastica	Arrêteoir final	Endstopp
12	1DL14203	2	2	Fuse housing lane 35	Portafusible carril 35	Portafisibile 8,5x31,5	Porte-fusible rail 35	Sicherungshalter schiene 35
13	1DL14280	2	2	Fuse cartridge 2Amp	Cartucho fusible 2Amp	Fusibile ceramica 2Amp	Cartouche fusible 2Amp	Sicherungspatrone 2Amp
14	1DL14282	2	2	Fuse cartridge 6Amp	Cartucho fusible 6Amp	Fusibile ceramica 6Amp	Cartouche fusible 6Amp	Sicherungspatrone 6Amp
15	1AB01439	1	1	Diferential air pressure	Presostato diferencial	Pressostato differenziale	Pressostat différentiel	Differentialdruckmesser

DIGITAL ELECTRIC BOX / CUADRO ELECTRICO DIGITAL / QUADRO ELETTRICO / TABLEAU ELECTRIQUE DIGITAL / DIGITALSCHALTTAFEL
GAS-STEAM HEATING / CALEFACCION GAS-VAPOR / RISCALDAMENTO GAS-VAPORE / CHAUFFAGE GAZ-VAPEUR / GAS-DAMPFHEIZUNG

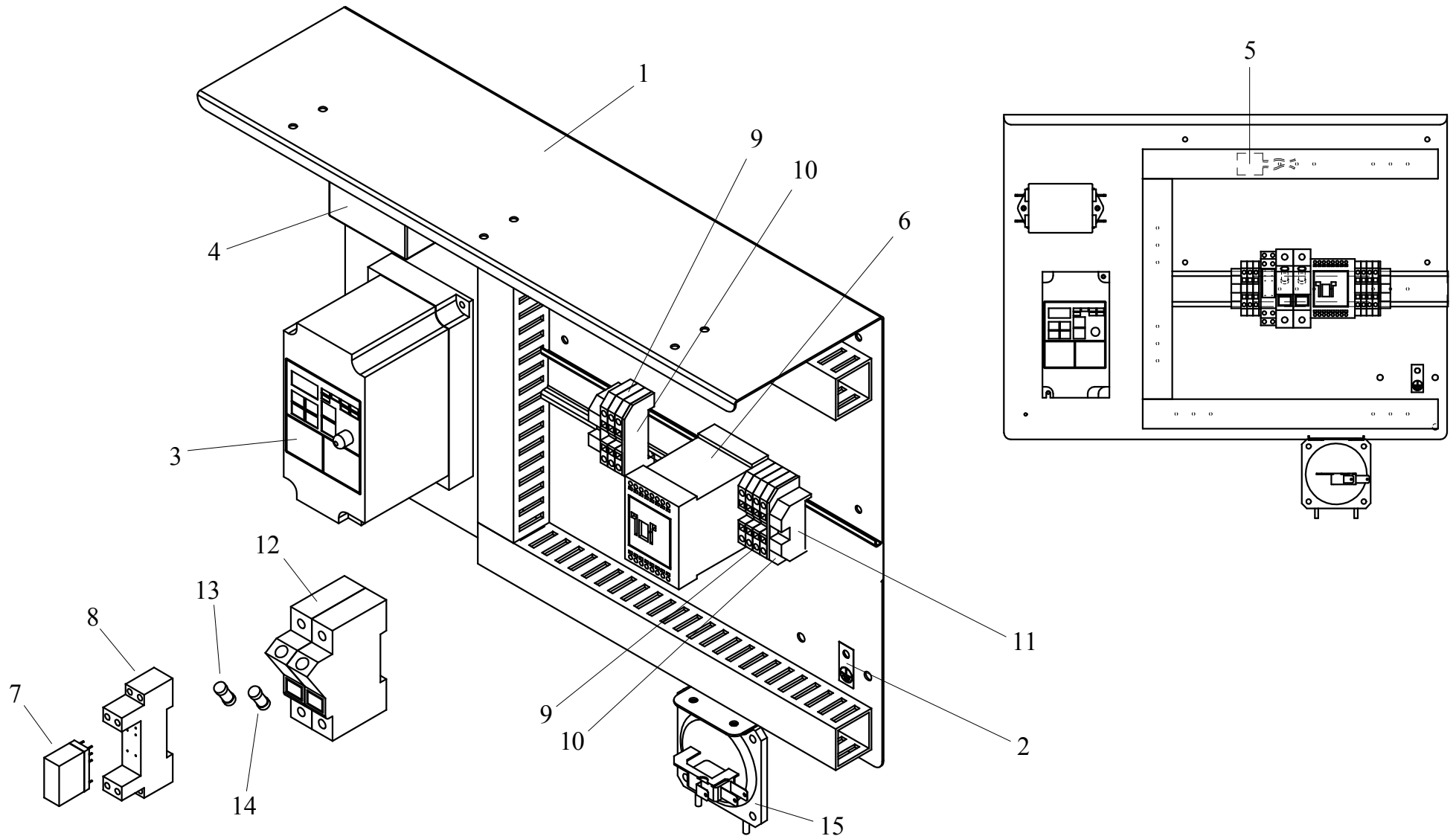

ELECTRICAL HEATING / BATERIA ELECTRICA / BATTERIA ELETTRICA / CHAUFFAGE ELECTRIQUE / ELEKTRISCHE HEIZUNG (PAG.16)

Pos.	Código	210	330	Description	Descripción	Descrizione	Désignation	Bezeichnung
TD2005-10 TD2005-15								
1	00V03000	1	1	Electric battery box	Caja batería eléctrica	Schiena batteria elettrica	Boîte batterie électrique	Elektrische batterie gehäuse
2	00V03001	1	1	Electric battery right hand side	Lateral derecho batería eléctrica	Fianco sinistro batteria elettrica	Côté droit batterie électrique	Elektrische batterie rechte seite
3	00V03002	1	1	Electric battery left hand side	Lateral izquierdo batería eléctrica	Fianco destro batteria elettrica	Côté gauche batterie électrique	Elektrische batterie linke seite
4	00V03003	2	2	Deviation	Desviador	Separatore resistenza	Deviateur	Gabelung
5	1AC02257	6	9	Resistor 2000 W	Resistencia 2000 W	Resistenza alluminio 2000 W	Résistance 2000 W	Widerstand 2000 W

ELECTRICAL HEATING / BATERIA ELECTRICA / BATERIA ELETTRICA / CHAUFFAGE ELECTRIQUE / ELEKTRISCHE HEIZUNG

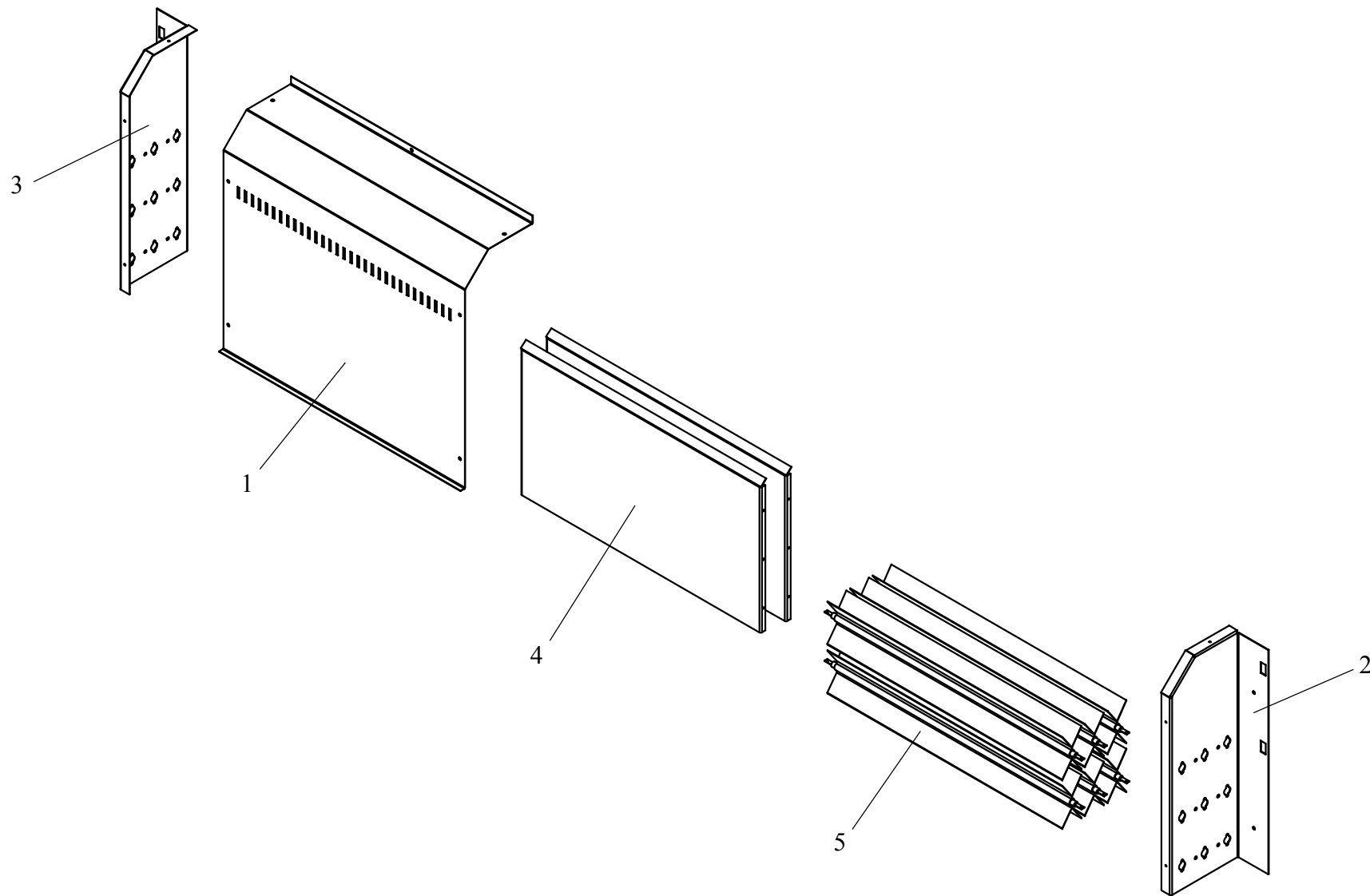

GAS HEATING / BATERIA GAS / BATTERIA GAS / CHAUFFAGE GAZ / GASHEIZUNG (PAG.18)

Pos.	Código	210	330	Description	Descripción	Descrizione	Désignation	Bezeichnung
TD2005-10 TD2005-15								
1	00V04005	1	1	Gas burner support	Soporte quemador gas	Supporto bruciatore	Support brûleur gaz	Gasbrennerhalterung
2	01V04004	1	1	Gas box	Caja gas	Cassetto gas	Boîte gaz	Gasbox
3	01V04006	2	2	Electrode support	Soporte electrodos	Supporto elettrodi gas	Support electrode	Elektrodenhalter
4	010Y0404	1	1	Gas box window	Ventana caja gas	Sportello ispezione fiamma	Hublot boîte gaz	Fenster gasbox
5	1AB01415	1	1	Gas electrovalve	Electroválvula gas	Elettrovalvola gas	Electrovanne gaz	Elektroventil f.gas
6	1AB01416	1	1	Ionization circuit	Círculo ionización	Basetta elettronica	Circuit ionisation	Ionisationskreis
7	1AB01418	2	2	Aluminium conection 90° 1/2"	Racor aluminio 90° 1/2"	Raccordo alluminio 90° 1/2"	Raccord aluminium 90° 1/2"	Alu-verschraubung 90° 1/2"
8	1AB01490	2	2	Electrode	Electrodo	Elettrodo	Electrode	Elektrode
9	1AB01625	1	1	Gas burner	Quemador gas	Bruciatore gas	Brûleur gaz	Gasbrenner
10	1AB01667	1	1	Injector 2,3 mm (GLP)	Inyector 2,3 mm (Gas propano)	Ugello gas GLP 195	Injecteur 2,3 mm (Gas propane)	Injektor 2,3 mm (Propangas)
	1AB01669	1	1	Injector 4,2 mm (Natural gas)	Inyector 4,2 mm (Gas natural)	Ugello gas metano 420	Injecteur 4,2 mm (gaz naturel)	Injektor 4,2 mm (Erdgas)
11	1AB01671	1	1	Support injector	Porta inyector	Supporto ugello	Support injecteur	Injektorhalter
12	1DK00002	2	2	Electrode conector	Terminal electrodos	Connettore elettrodo	Connecteur electrode	Elektrodenanschluss
13	50797010	2	2	Against stainless nut 1/2"	Contra tuerca inoxidable 1/2"	Contro il dado inossidabile	Contre noix inoxydable 1/2"	Gegen rostfreie nub 1/2"
14	1DO02030	0,7	0,7	Electrode cable	Cable para bujía	Cavo alta tensione	Cable electrode	Kabel für elektrode
15	1TN10016	1	1	Nut M16x1	Tuerca M16x1 latón	Dado M16x1	Écrou M16x1	Messingmutter M16x1
16	50782411	1	1	Connection Fig.241 1/2" 3/8"	Reducción latón Fig.241 1/2" 3/8"	Raccordo Fig.241 1/2" 3/8"	Raccord Fig.241 1/2" 3/8"	Reduktionsverschr Fig.241 1/2" 3/8"
17	00V04007	1	1	Support tube exit gas	Soporte tubo salida gas	Gas dell'uscita del tubo	Support tube sortie gaz	Unterstützungsschlauchausgang gas
18	00V04008	1	1	Tube exit gas	Tubo salida gas	Gas dell'uscita del tubo	Tube sortie gaz	Schlauchausgang gas

GAS HEATING / BATERIA GAS / BATTERIA GAS / CHAUFFAGE GAZ / GASHEIZUNG

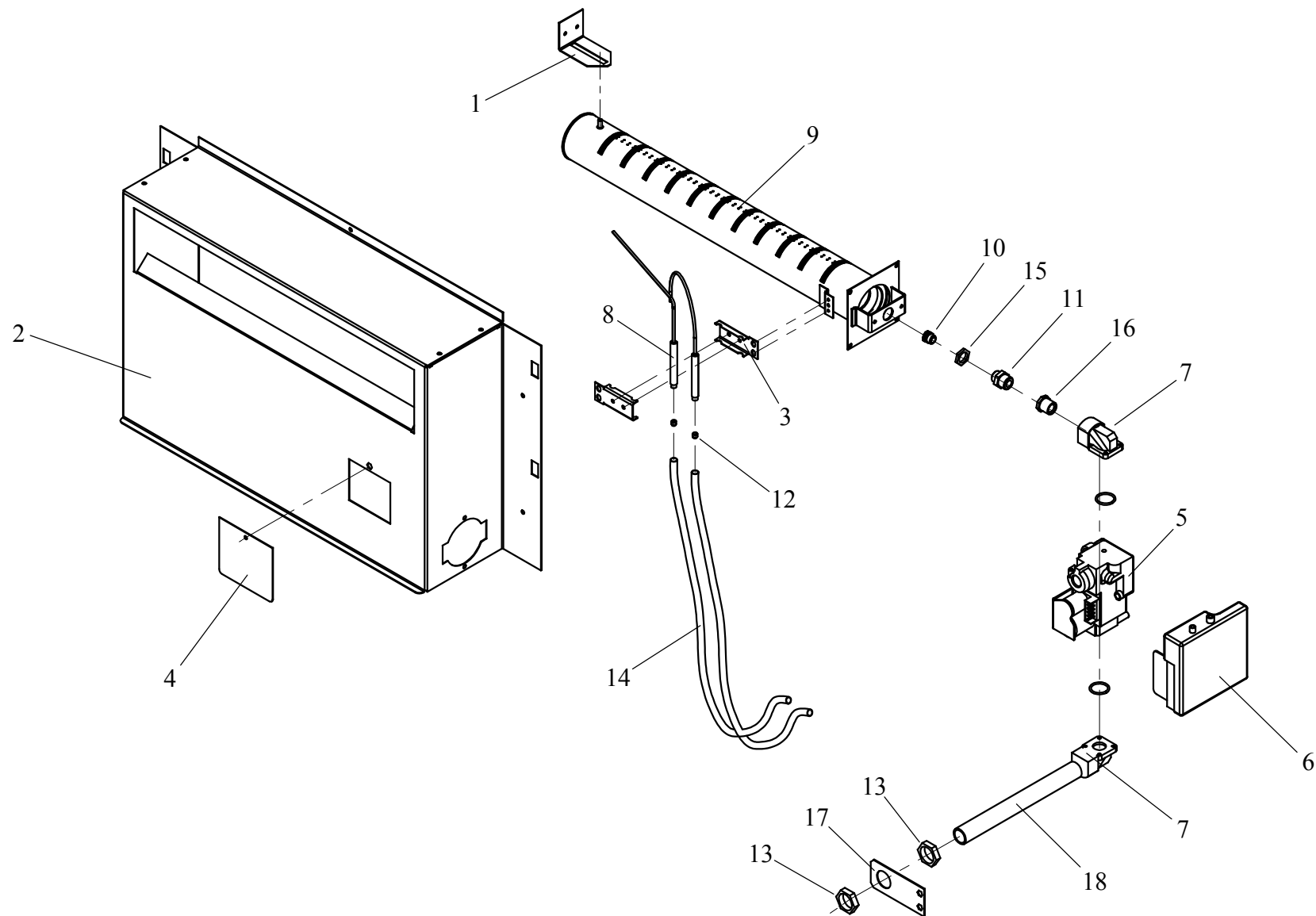

STEAM HEATING / BATERIA VAPOR / BATTERIA VAPORE / CHAUFFAGE VAPEUR / DAMPFHEIZUNG (PAG.20)

Pos.	Código	210	330	Description	Descripción	Descrizione	Désignation	Bezeichnung
<small>TD2005-10 TD2005-15</small>								
1	000Y0506	1	1	Steam battery cover	Tapa batería vapor	Coperchio batteria vapore	Couverture batterie vapeur	Dampfbatterie deckel
2	1JE80207	1	1	Steam electrovalve 1/2"	Electroválvula 1/2"	Elettrovalvola vapore 1/2"	Electrovanne vapeur 1/2"	Elektroventil 1/2"
3	800Z0500	1	1	Steam battery set	Conjunto batería vapor	Batteria vapore	Ensemble batterie vapeur	Dampfbatterie kompl.

STEAM HEATING / BATERIA VAPOR / BATTERIA VAPORE / CHAUFFAGE VAPEUR / DAMPFHEIZUNG

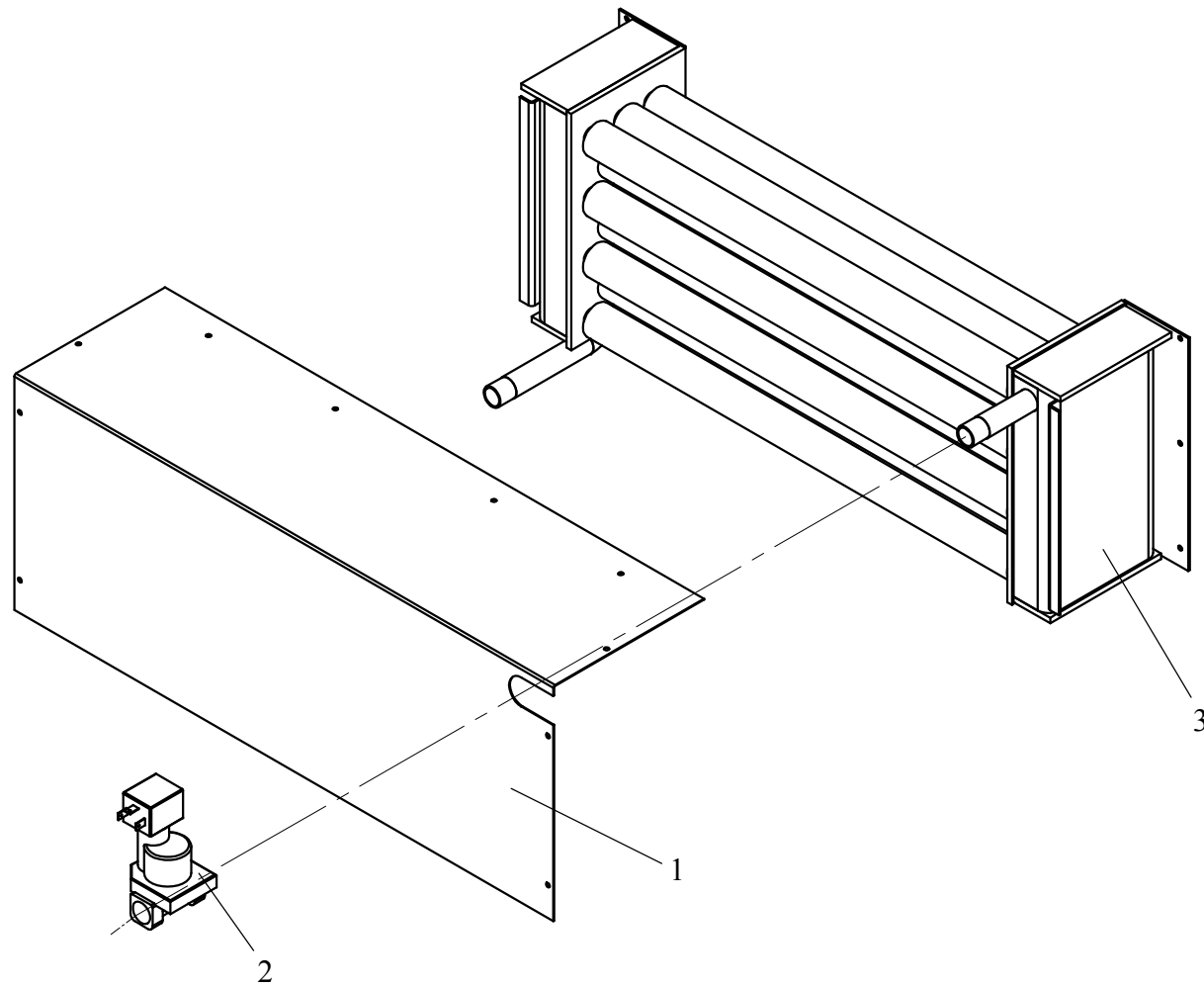

**LISTE DES PIECES DETACHEES
POUR SECHOIR TD26**

/

**SPARE PARTS LIST FOR
DRYER TD26**

DOOR / PUERTA / PORTA / PORTE / TÜR (PAG.2)

Pos.	Código	520	Description	Descripción	Descrizione	Désignation	Bezeichnung
		<small>TD26</small>					
1	000Y0....	1	Door set	Conjunto puerta	Telaio oblò	Ensemble porte	Tür kompl.
2	010Y0030	1	Door glass ring	Aro soporte cristal puerta	Anello supporto vetro oblò	Anneau support vitrage porte	Haltering türglas
3	1BE03437	1	Door foam	Junta espuma puerta	Guarnizione spugna	Mousse porte	Türgichtung
4	1BG06036	1	Door glass	Cristal puerta	Vetro oblò	Vitrage porte	Türglas
5	1FB02219	2	Door locking magnet	Cierre magnético puerta	Oblò che blocca magnete	Fermeture magnétique porte	Tür die magneter verriegelt
6	1FB03040	2	Hidden hinge	Bisagra oculta	Cerniera oblò	Charnière cachée	Scharnier versteckt

DOOR / PUERTA / PORTA / PORTE / TÜR

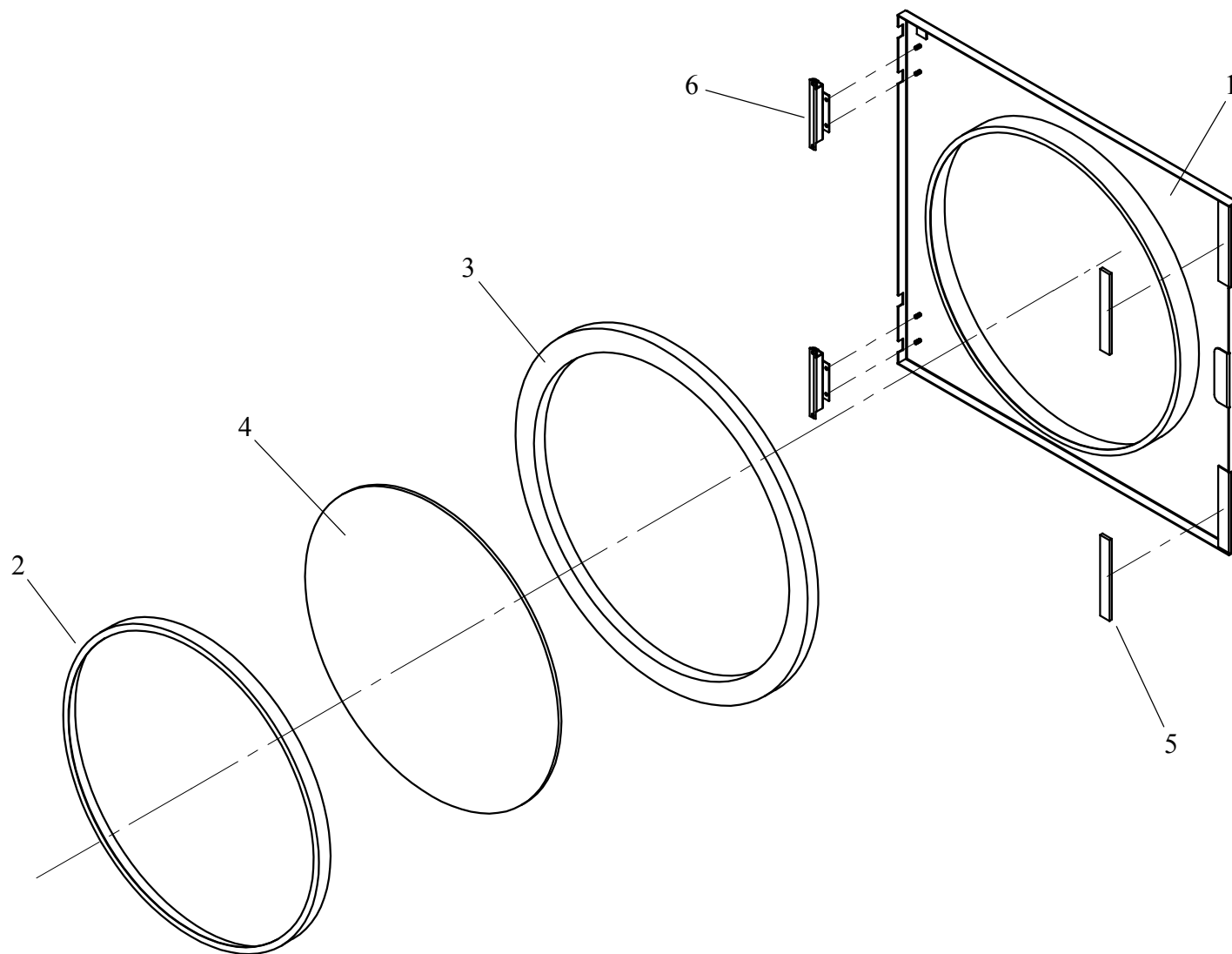

EXHAUST / VENTILACION / ASPIRAZIONE / VENTILATION / LÜFTUNG (PAG.4)

Pos.	Código	520	Description	Descripción	Descrizione	Désignation	Bezeichnung
		<small>TD26</small>					
1	1DE08311	1	Centrifugal fan	Ventilador centrífugo	Motoventilatore	Ventilateur centrifuge	Zentrifugalventilator
2	000Z4208	1	Fan protection	Rejilla ventilador	Piastra protezione ventilatore	Protecteur ventilateur	Ventilatorgitter

EXHAUST / VENTILACION / ASPIRAZIONE / VENTILATION / LÜFTUNG

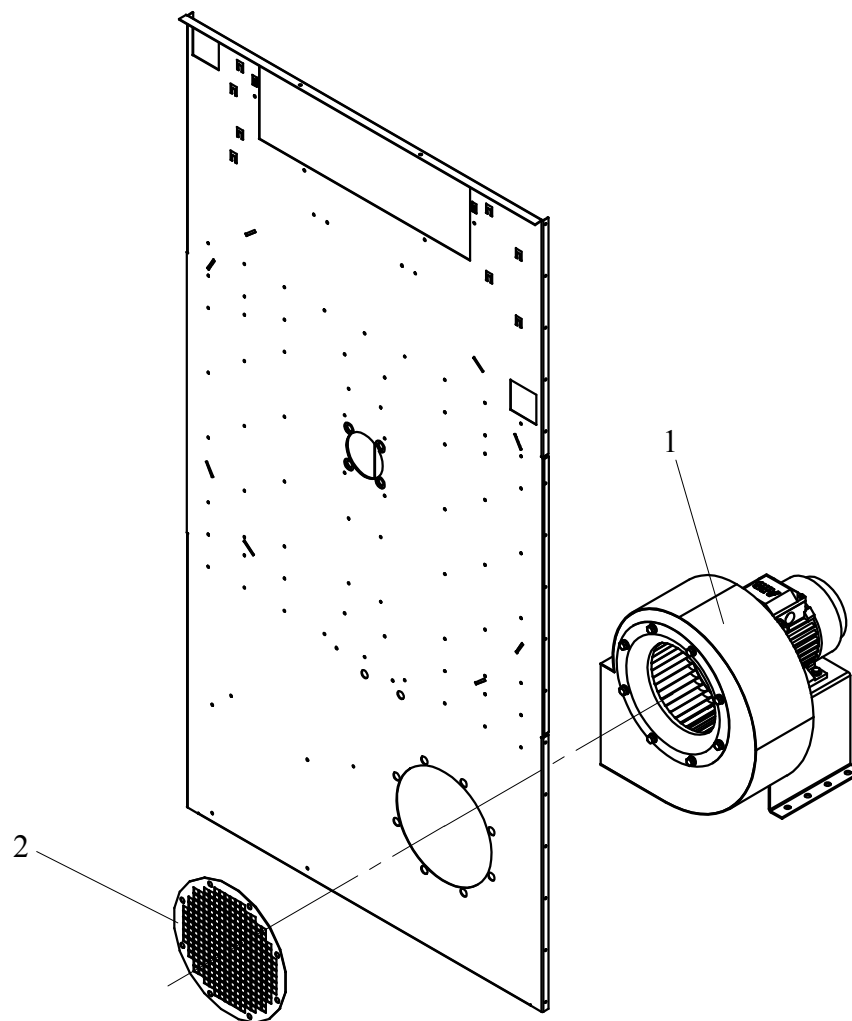

DRUM / TAMBOR / CESTO / TAMBOUR / TROMMEL (PAG.6)

Pos.	Código	520	Description	Descripción	Descrizione	Désignation	Bezeichnung
		<small>TD26</small>					
1	00V21001	1	Axle-radium set	Conjunto eje-radios tambor	Albero completo di raggio	Ensemble axe-rayons	Achse-Speicher-Satz
2	00V21016	3	Drum reinforcement	Refuerzo tambor	Placca rinforzo cesto	Renforcement tambour	Trommelverstärkung
3	00V21017	3	Drum suspender M12	Tirantes tambor M12	Tirante cesto M12	Tenseur tambour M12	Trommelspannvorrichtung M12

DRUM / TAMBOR / CESTO / TAMBOUR / TROMMEL

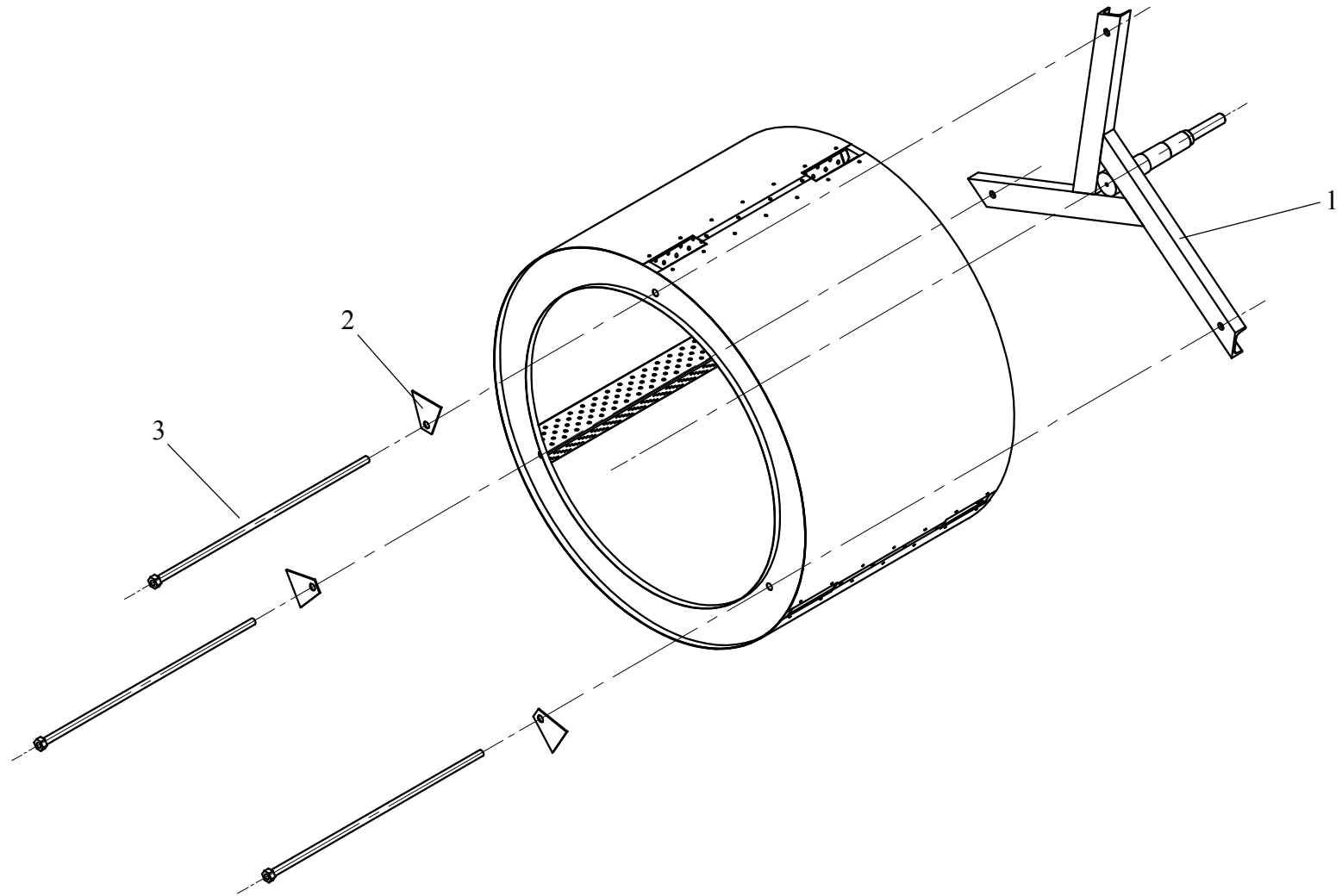

DRIVE / TRANSMISION / TRANSMISSIONE / TRANSMISSION / ÜBERTRAGUNG (PAG.8)

Pos.	Código	520	Description	Descripción	Descrizione	Désignation	Bezeichnung
		TD26					
1	00V20078	1	Torque arm	Brazo de reacción reductor	Braccio blocca riduttore	Bras contre couple	Rückwirkungsarm
2	00V20079	1	Bearing support	Soporte rodamiento	Piastra supporto sede cuscinetti	Support roulement	Lagersitz
3	01V21019	1	Drum set 520	Conjunto tambor 520	Cesto 520	Ensemble tambour 520	Trommel kompl. 520
4	1DC07048	1	Gearbox motor	Motoreductor	Motore riduttore	Moteur reducteur	Motor reduktionsgetriebe
5	1ED40206	1	Bearing UCFC 206	Rodamiento UCFC 206	Cuscinetto con sede UCFC 206	Roulement UCFC 206	Lager UCFC 206
6	1ED40207	1	Bearing UCFC 207	Rodamiento UCFC 207	Cuscinetto con sede UCFC 207	Roulement UCFC 207	Lager UCFC 207
7	1GX10068	1	Key 8x7x60	Chaveta 8x7x60	Linguetta albero cesto 8x7x60	Clavette 8x7x60	Keil 8x7x60

DRIVE / TRANSMISION / TRANSMISSIONE / TRANSMISSION / ÜBERTRAGUNG

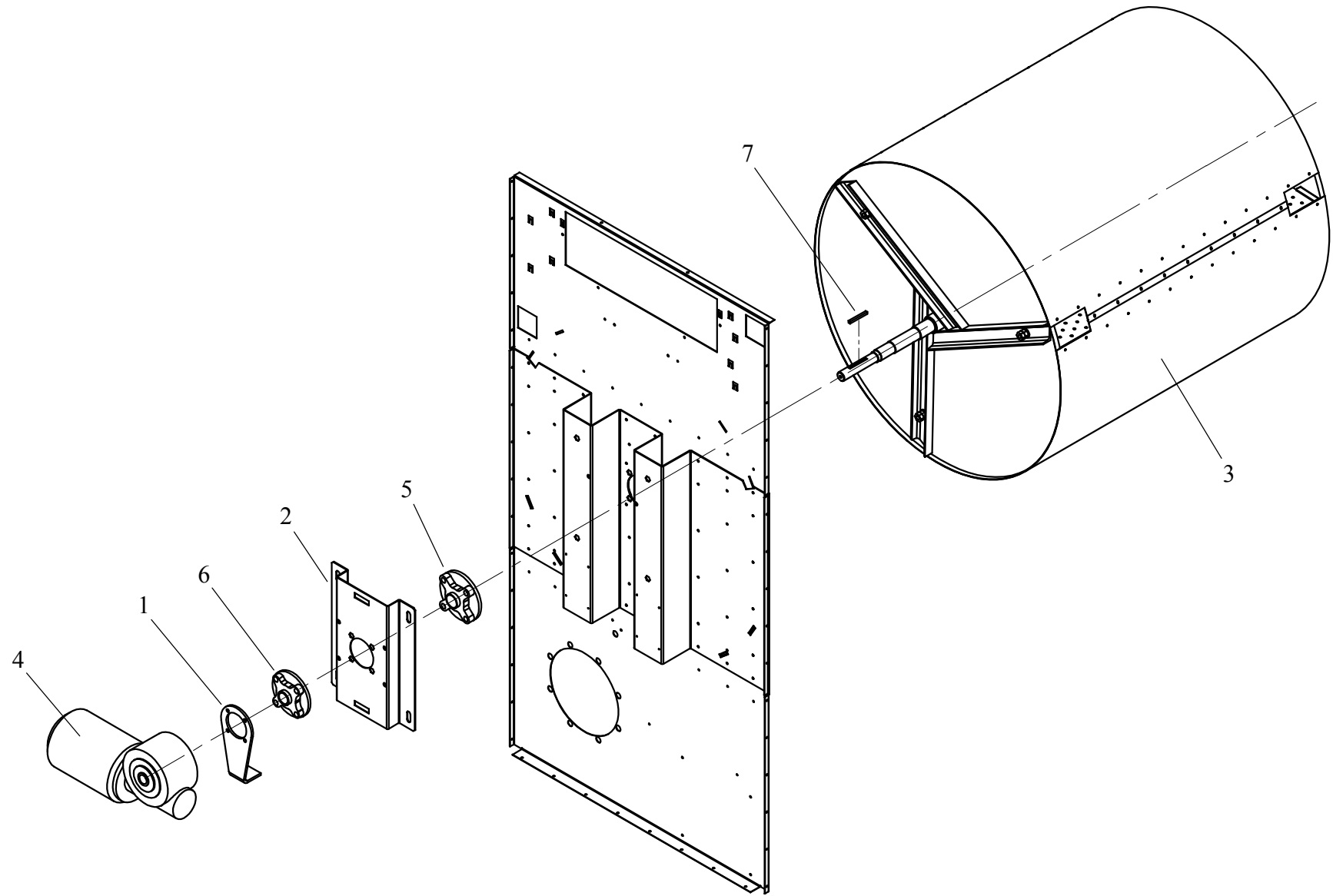

DIGITAL BODY / MUEBLE DIGITAL / CARROZZERIA DIGITAL / MEUBLE DIGITAL / DIGITALKASTEN (PAG.10)

Pos.	Código	520 Description	Descripción	Descrizione	Désignation	Bezeichnung
		TD26				
1	00V20023	1 Back lids reinforcement	Refuerzo tapas posteriores	Schiena centrale	Renfort couvercles arrière	Verstärkung hintere deckel
2	00V20028	1 Back superior lid	Tapa posterior superior	Schiena superiore	Couvercle arrière supérieur	Oberer hinterdeckel
3	00V20029	1 Back inferior lid	Tapa posterior inferior	Schiena inferiore	Couvercle arrière inférieur	Unterer hinterdeckel
4	00V20069	1 Front panel joint	Unión tapa intermedia	Pannello ass.vasca/frontale	assemble panneau frontale	Verbindung mitteldeckel
5	00V04003	1 Battery thermic protection lid	Tapa protección térmica batería	Pannello protezione termica	Couvercle protection thermique	Deckel thermoschutz der batterie
6	...V00053	1 Inlet hoop	Aro refuerzo entrada	Anello circolare carico oblò	Cercle entrée	Eingangsverstärkungsring
7	...V200....	1 Fluff filter lid	Tapa filtro borra	Pannello ispezione filtro	Couvercle filtre bourre	Flugfilterdeckel
8	...V20067	1 Digital front panel	Tapa intermedia digital	Pannello frontale	Panneau frontale digitale	Digital mitteldeckel
9	...V20068	1 Ceiling	Techo	Coperchio	Plafond	Plafond
10	1BC03036	4 Levelling feet	Pies nivelación	Piedini regolabili	Pieds de nivellement	Nivellierfüsse
11	1DG11154	1 Safety thermostat 180°	Termostato seguridad 180°	Termostato di sicurezza	Thermostat sécurité 180°	Sicherheitsthermostat 180°
12	1DH12310	1 EDU microprocessor	Microprocesador EDU	Microprocessore EDU	Microprocesseur EDU	Mikroprozessor EDU
13	1DH12350	1 Micro. temperature sound	Sonda temperatura microprocesador	Sonda temperatura micro.	Sonde température microprocesseur	Temperaturfühler f.mikroprozessor
14	1DK13002	2 Safety micro	Micro seguridad	Micro di sicurezza	Micro sécurité	Sicherheitsmikroschalter
15	1DK13104	1 Emergency push-button	Pulsador paro emergencia	Pulsante emergenza completo	Bouton d'urgence	Notstopdruckknopf
16	1DK13106	1 Emergency stop adhesive	Anagrama paro emergencia	Targa "Emergency Stop"	Anagramme arrêt d'urgence	Notstoppanagramm
17	1DK13111	1 Reset rectangular button (Gas)	Pulsador reset rectangular (Gas)	Pulsante reset (Gas)	Bouton reset rectangulaire (Gaz)	Rechteckiger reset-druckknopf (Gas)
18	1DL15029	1 Caps top PG-29 (Electric)	Prensa estopa PG-29 (Electrico)	Passa cavo PG-29 (Electric)	Passe fil électrique PG-29 (Électrique)	Anschlussleitung PG-29 (Elektrische)
19	1DL15021	1 Caps top PG-16 (Gas-Steam)	Prensa estopa PG-16 (Gas-Vapor)	Passa cavo PG-16 (Gas-Vapore)	Passe fil électrique PG-16 (Gaz-Vapore)	Anschlussleitung PG-16 (Gas-dampfheizung)
20	1FB030...	2 Fluff filter lid handle	Tirador tapa filtro borra	Maniglia pannello filtro	Poignée couvercle filtre bourre	Griff des flugfilterdeckels
21	1FB03075	3 Magnet band	Banda magnética	Profilo magnetico	Bande magnétique	Magnetband
22	1FB90220	1 Polypropylene clamp 6mm	Abrazadera polipropileno 6mm	Portasonda termostato in plastica	Collier polypropylène 6mm	Rohrschelle aus polypropylen 6mm
23	1SK00016	1 Fluff filter bag	Saco filtro borra	Sacco filtro aria	Sac filtre bourre	Flugfiltersack
24	1DK13252	1 Main switch 63A (Electric)	Interruptor general 63A (Electrico)	Interruttore sezionatore (Electric)	Interrupteur général 63A (Électrique)	Hauptschalter 63A (Elektrische)
25	1DK13258	1 Main switch 20A (Gas-Steam)	Interruptor general 20A (Gas-Vapor)	Interruttore sezionatore(Gas-Vapore)	Interrupteur général 20A(Gaz-Vapore)	Hauptschalter 20A (Gas-dampfheizung)

**DIGITAL BODY
MUEBLE DIGITAL
CARROZZERIA DIGITAL
MEUBLE DIGITAL
DIGITALKASTEN**

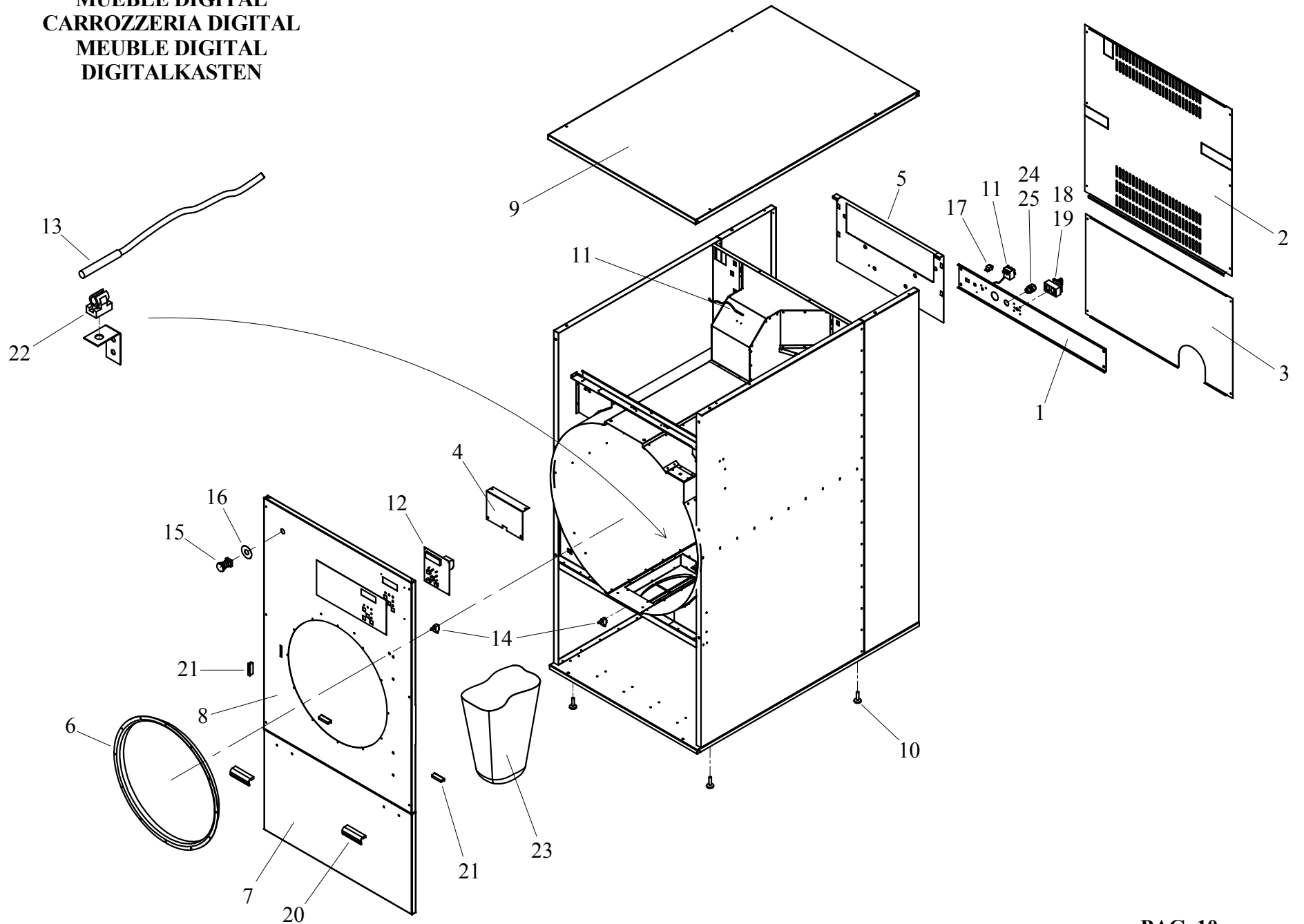

**DIGITAL ELECTRIC BOX / CUADRO ELECTRICO DIGITAL / QUADRO ELETTRICO / TABLEAU ELECTRIQUE DIGITAL / DIGITALSCHALTTAFEL (PAG.12)
ELECTRICAL HEATING / CALEFACCION ELECTRICA / RISCALDAMENTO ELETTRICO / CHAUFFAGE ELECTRIQUE / ELEKTRISCHE HEIZUNG**

Pos.	Código	520	Description	Descripción	Descrizione	Désignation	Bezeichnung	
			TD26					
1	00V00024	1	Electric box	Cuadro eléctrico	Piastra porta cablaggio	Tableau électrique	Schalttafel	
2	1BH07277	1	Earth indicator	Indicador tierra	Targa di terra	Indicateur terre	Erdungszeiger	
3	1DC00074	1	Frequency control 0,25 kW	Variador frecuencia 0,25 kW	Variatore di frequenza 0,25kW	Variateur fréquence 0,25 kW	Frequenzumformer 0,25 kW	
4	1DC01010	1	Feeding filter	Filtro alimentación	Filtro di linea	Filtre alimentation	Zuführungsfilter	
5	1DC01050	2	Universal RC filter 220V	Filtro RC universal 220V	Filtro RC 220V	Filtre RC universel 220V	Universal RC Filter 220V	
6	1DF10130	1	Fan contactor	Contactador ventilador	Mini contattore	Contacteur ventilateur	Schaltchutz ventilator	
7	1DF10135	1	Resistors contactor	Contactador resistencias	Contattore resistenze	Contacteur résistances	Schaltchutz Widerstand	
8	1DL14150	3	Connection boxes 4/6 mm	Regleta conexión 4/6 mm	Connettore plastica 4/6 mm	Réglette connexion 4/6 mm	Anschlussleiste 4/6 mm	
9	1DL14156	1	Boxes lid 4/6 mm	Tapa regleta 4/6 mm	Fianco di chiusura 4/6 mm	Plateau réglette 4/6 mm	Deckel f. Anschlussleiste 4/6 mm	
10	1DL14162	2	End stop	Tope final	Terminale plastica	Arrêtoir final	Endstopp	
11	1DL14203	2	Fuse housing lane 35	Portafusible carril 35	Portafusibile 8,5x31,5	Porte-fusible rail 35	Sicherungshalter schiene 35	
12	1DL14280	2	Fuse cartridge 2Amp	Cartucho fusible 2Amp	Fusibile ceramica 2Amp	Cartouche fusible 2Amp	Sicherungspatrone 2Amp	
13	1DL14282	2	Fuse cartridge 6Amp	Cartucho fusible 6Amp	Fusibile ceramica 6Amp	Cartouche fusible 6Amp	Sicherungspatrone 6Amp	
14	1AB01439	1	Diferential air pressure	Presostato diferencial	Pressostato differenziale	Pressostat différentiel	Differentialdruckmesser	
15	1DL14151	4	Connection boxes 10 mm	Regleta conexión 10 mm	Connettore plastica 10 mm	Réglette connexion 10 mm	Anschlussleiste 10 mm	
16	1DL14157	1	Boxes lid 10 mm	Tapa regleta 10 mm	Fianco di chiusura 10 mm	Plateau réglette 10 mm	Deckel f. Anschlussleiste 10 mm	

DIGITAL ELECTRIC BOX / CUADRO ELECTRICO DIGITAL / QUADRO ELETTRICO / TABLEAU ELECTRIQUE DIGITAL / DIGITALSCHALTТАFEL
 ELCTRICAL HEATING/ CALEFACCION ELECTRICA / RISCALDAMENTO ELETTRICO/HAUFFAGE ELECTRIQUE/ ELEKTRISCHE HEIZUNG

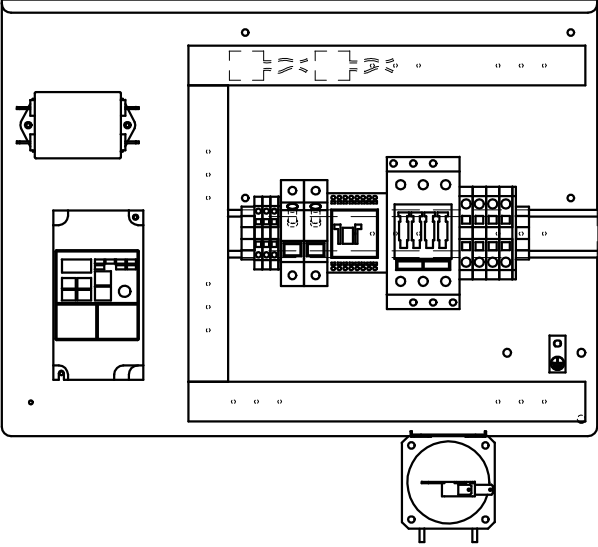
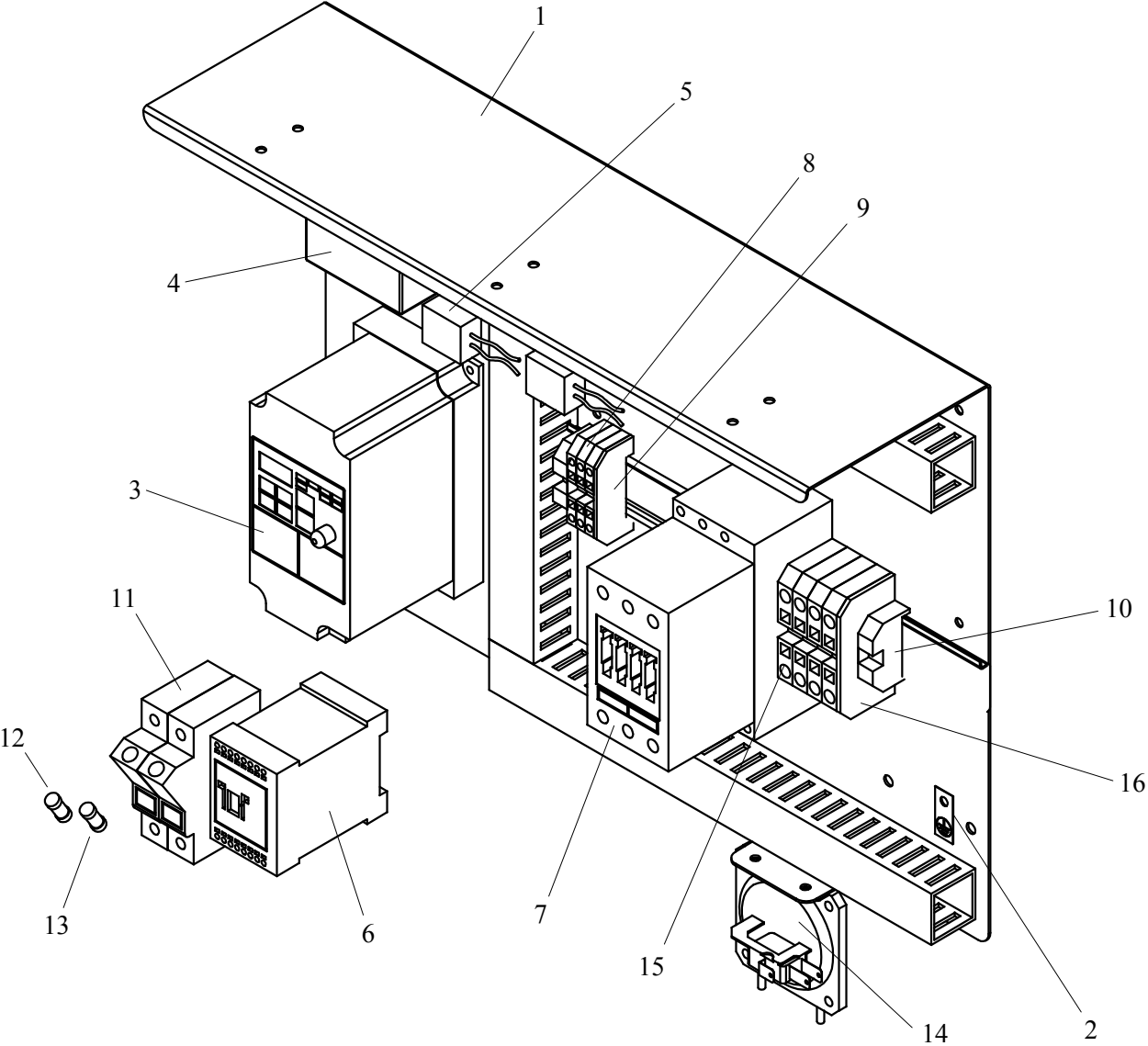

**DIGITAL ELECTRIC BOX / CUADRO ELECTRICO DIGITAL / QUADRO ELETTRICO / TABLEAU ELECTRIQUE DIGITAL / DIGITALSCHALTТАFEL (PAG.14)
GAS-STEAM FEATING / CALEFACCION GAS-VAPOR / RISCALDAMENTO GAS-VAPORE / CHAUFFAGE GAZ-VAPEUR / GAS-DAMPFHEIZUNG**

Pos.	Código	520	Description	Descripción	Descrizione	Désignation	Bezeichnung
TD26							
1	00V00024	1	Electric box	Cuadro eléctrico	Piastra porta cablaggio	Tableau électrique	Schalttafel
2	1BH07277	1	Earth indicator	Indicador tierra	Targa di terra	Indicateur terre	Erdungszeiger
3	1DC00074	1	Frequency control 0,25 kW	Variador frecuencia 0,25 kW	Variatore di frequenza 0,25 kW	Variateur fréquence 0,25 kW	Frequenzumformer 0,25 kW
4	1DC01010	1	Feeding filter	Filtro alimentación	Filtro di linea	Filtre alimentation	Zuführungsfilter
5	1DC01050	1	Universal RC filter 220V	Filtro RC universal 220V	Filtro RC 220V	Filtre RC universel 220V	Universal RC filter 220V
6	1DF10130	1	Fan contactor	Contactador ventilador	Mini contattore	Contacteur ventilateur	Schalterschutz ventilator
7	1DF10656	1	Mini relay 220V AC	Minirelé 220V AC D. Conmutado	Mini relè 230V 2 cont.scambio	Minirelay 220V AC	Minirelais 220V AC
8	1DF10655	1	Mini relay base	Base 8 patas minirelé 2C	Basetta mini relè	Support minirelay	Minirelaisalter
9	1DL14150	7	Connection boxes 4/6 mm	Regleta conexión 4/6 mm	Connettore plastica 4/6 mm	Réglette connexion 4/6 mm	Anschlussleiste 4/6 mm
10	1DL14156	2	Boxes lid 4/6 mm	Tapa regleta 4/6 mm	Fianco di chiusura 4/6 mm	Plateau réglette 4/6 mm	Deckel f.anchlussleiste 4/6 mm
11	1DL14162	2	End stop	Tope final	Terminale plastica	Arrêteoir final	Endstopp
12	1DL14203	2	Fuse housing lane 35	Portafusible carril 35	Portafisibile 8,5x31,5	Porte-fusible rail 35	Sicherungshalter schiene 35
13	1DL14280	2	Fuse cartridge 2Amp	Cartucho fusible 2Amp	Fusibile ceramica 2Amp	Cartouche fusible 2Amp	Sicherungspatrone 2Amp
14	1DL14282	2	Fuse cartridge 6Amp	Cartucho fusible 6Amp	Fusibile ceramica 6Amp	Cartouche fusible 6Amp	Sicherungspatrone 6Amp
15	1AB01439	1	Diferential air pressure	Presostato diferencial	Pressostato differenziale	Pressostat différentiel	Differentialdruckmesser

DIGITAL ELECTRIC BOX / CUADRO ELECTRICO DIGITAL / QUADRO ELETTRICO / TABLEAU ELECTRIQUE DIGITAL / DIGITALSCHALTAFEL
GAS-STEAM HEATING / CALEFACCION GAS-VAPOR / RISCALDAMENTO GAS-VAPORE / CHAUFFAGE GAZ-VAPEUR / GAS-DAMPFHEIZUNG

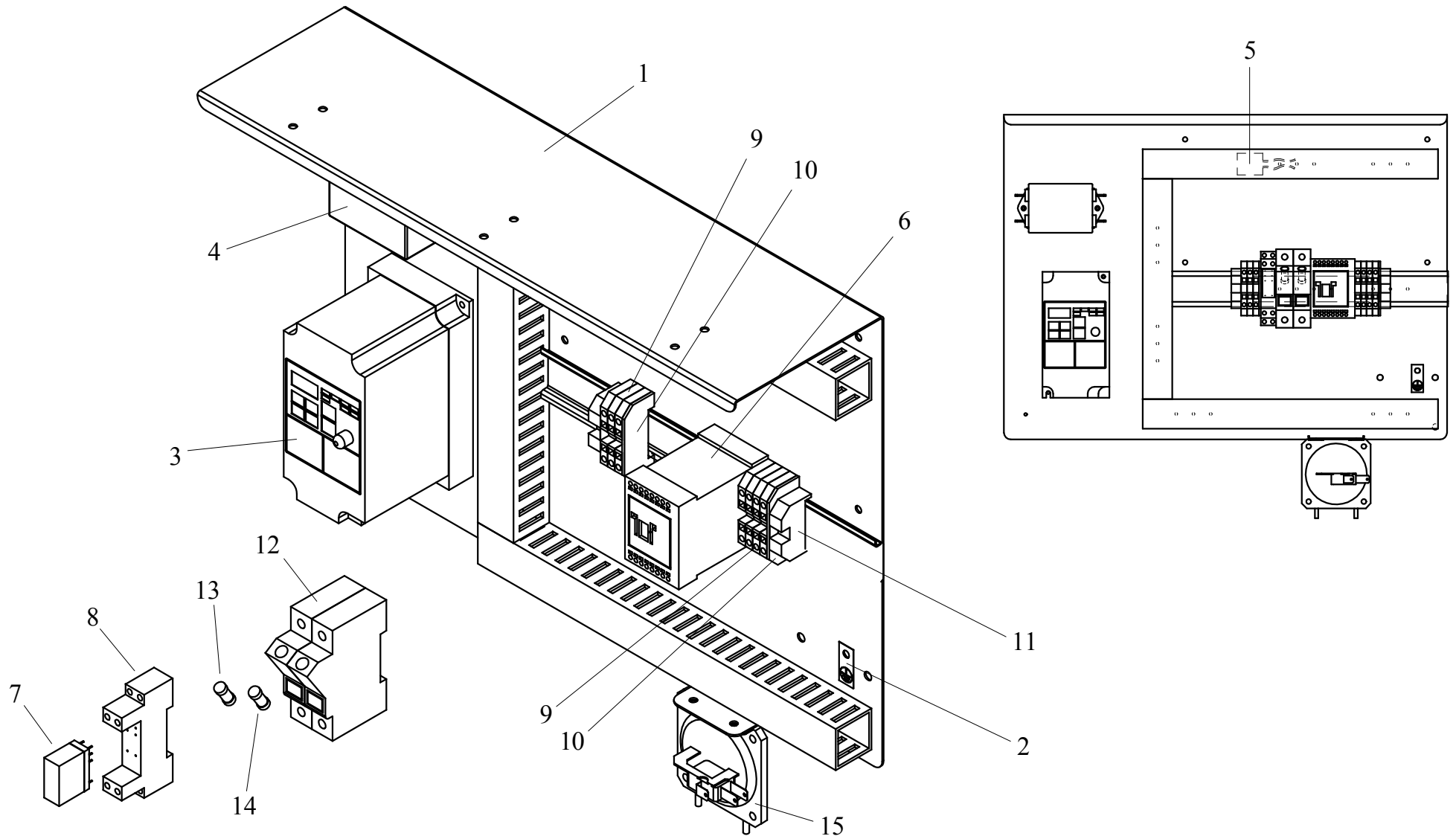

ELECTRICAL HEATING / BATERIA ELECTRICA / BATTERIA ELETTRICA / CHAUFFAGE ELECTRIQUE / ELEKTRISCHE HEIZUNG (PAG.16)

Pos.	Código	520	Description	Descripción	Descrizione	Désignation	Bezeichnung
			<small>TD26</small>				
1	00V23000	1	Electric battery box	Caja batería eléctrica	Schiena batteria elettrica	Boîte batterie électrique	Elektrische batterie gehäuse
2	00V23001	1	Electric battery right hand side	Lateral derecho batería eléctrica	Fianco sinistro batteria elettrica	Côté droit batterie électrique	Elektrische batterie rechte seite
3	00V23002	1	Electric battery left hand side	Lateral izquierdo batería eléctrica	Fianco destro batteria elettrica	Côté gauche batterie électrique	Elektrische batterie linke seite
4	00V03003	4	Deviation	Desviador	Separatore resistenza	Deviateur	Gabelung
5	1AC02257	15	Resistor 2000 W	Resistencia 2000 W	Resistenza alluminio 2000 W	Résistance 2000 W	Widerstand 2000 W

ELECTRICAL HEATING / BATERIA ELECTRICA / BATTERIA ELETTRICA / CHAUFFAGE ELECTRIQUE / ELEKTRISCHE HEIZUNG

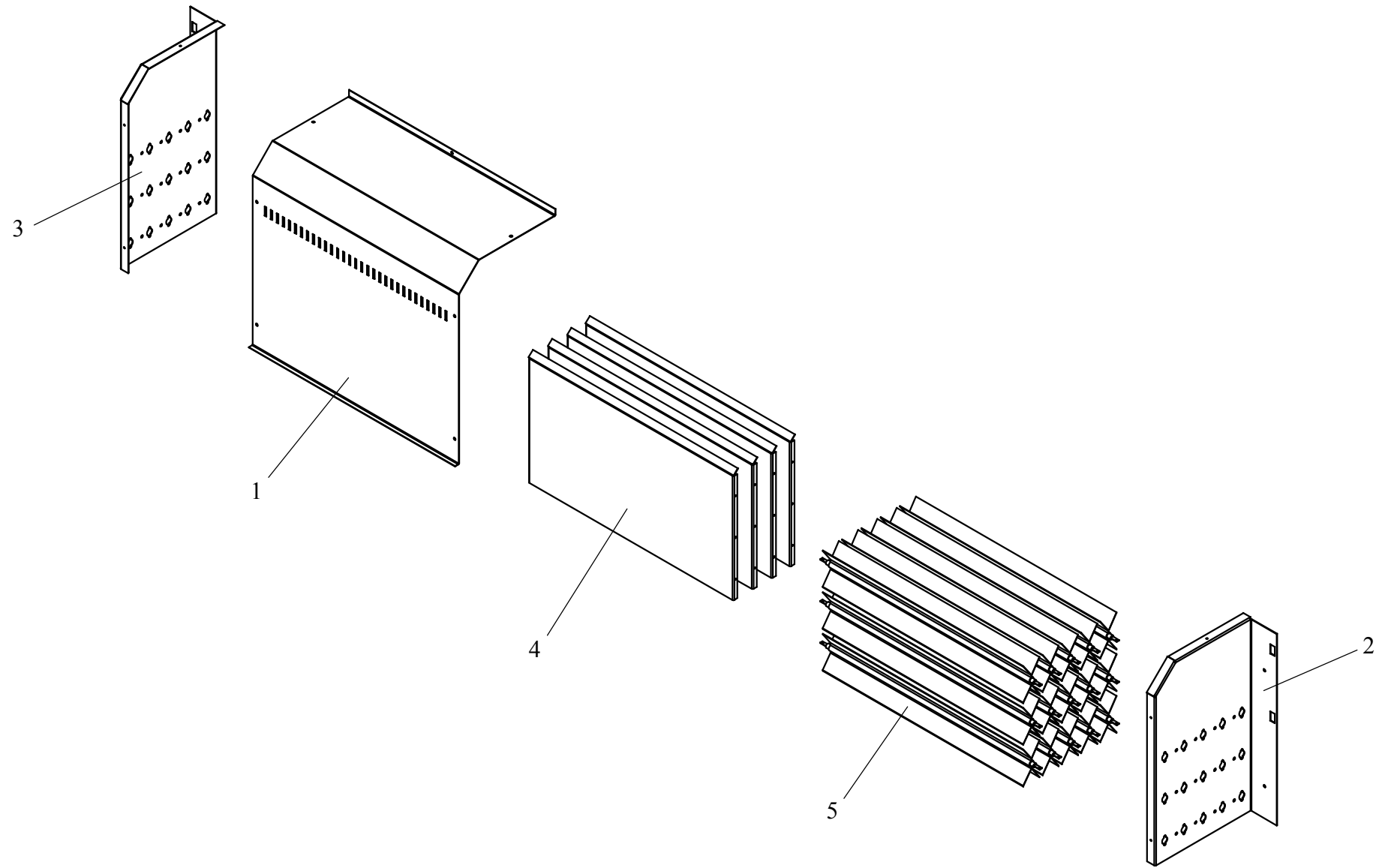

GAS HEATING / BATERIA GAS / BATTERY GAS / CHAUFFAGE GAZ / GASHEIZUNG (PAG.18)

Pos.	Código	520	Description	Descripción	Descrizione	Désignation	Bezeichnung
			TD26				
1	00V04005	1	Gas burner support	Soporte quemador gas	Supporto bruciatore	Support brûleur gaz	Gasbrennerhalterung
2	01V24007	1	Gas box	Caja gas	Cassetto gas	Boîte gaz	Gasbox
3	01V04006	2	Electrode support	Soporte electrodos	Supporto elettrodi gas	Support electrode	Elektrodenhalter
4	010Y0404	1	Gas box window	Ventana caja gas	Sportello ispezione fiamma	Hublot boîte gaz	Fenster gasbox
5	1AB01415	1	Gas electrovalve	Electroválvula gas	Elettrovalvola gas	Electrovanne gaz	Elektroventil f.gas
6	1AB01416	1	Ionization circuit	Circuito ionización	Basetta elettronica	Circuit ionisation	Ionisationskreis
7	1AB01418	2	Aluminium conection 90° 1/2"	Racor aluminio 90° 1/2"	Raccordo alluminio 90° 1/2"	Raccord aluminium 90° 1/2"	Alu-verschraubung 90° 1/2"
8	1AB01490	2	Electrode	Electrodo	Elettrodo	Electrode	Elektrode
9	1AB01622	1	Gas burner	Quemador gas	Bruciatore gas	Brûleur gaz	Gasbrenner
10	1AB01668	1	Injector 2,7 mm (GLP)	Inyector 2,7 mm (Gas propano)	Ugello gas GLP 270	Injecteur 2,7 mm (Gas propane)	Injektor 2,7 mm (Propangas)
	1AB01670	1	Injector 4,8 mm (Natural gas)	Inyector 4,8 mm (Gas natural)	Ugello gas metano 480	Injecteur 4,8 mm (gaz naturel)	Injektor 4,8 mm (Erdgas)
11	1AB01671	1	Support injector	Porta inyector	Supporto ugello	Support injecteur	Injektorhalter
12	1DK00002	2	Electrode conector	Terminal electrodos	Connettore elettrodo	Connecteur electrode	Elektrodenanschluss
13	50797010	2	Against stainless nut 1/2"	Contra tuerca inoxidable 1/2"	Contro il dado inossidabile	Contre noix inoxydable 1/2"	Gegen rostfreie nub 1/2"
14	1DO02030	0,7	Electrode cable	Cable para bujía	Cavo alta tensione	Cable electrode	Kabel für elektrode
15	1TN10016	1	Nut M16x1	Tuerca M16x1 latón	Dado M16x1	Écrou M16x1	Messingmutter M16x1
16	50782411	1	Connection Fig.241 1/2" 3/8"	Reducción latón Fig.241 1/2" 3/8"	Raccordo Fig.241 1/2" 3/8"	Raccord Fig.241 1/2" 3/8"	Reduktionsverschr Fig.241 1/2" 3/8"
17	00V04007	1	Support tube exit gas	Soporte tubo salida gas	Gas dell'uscita del tubo	Support tube sortie gaz	Unterstützungsschlauchausgang gas
18	00V24010	1	Tube exit gas	Tubo salida gas	Gas dell'uscita del tubo	Tube sortie gaz	Schlauchausgang gas

GAS HEATING / BATERIA GAS / BATTERIA GAS / CHAUFFAGE GAZ / GASHEIZUNG

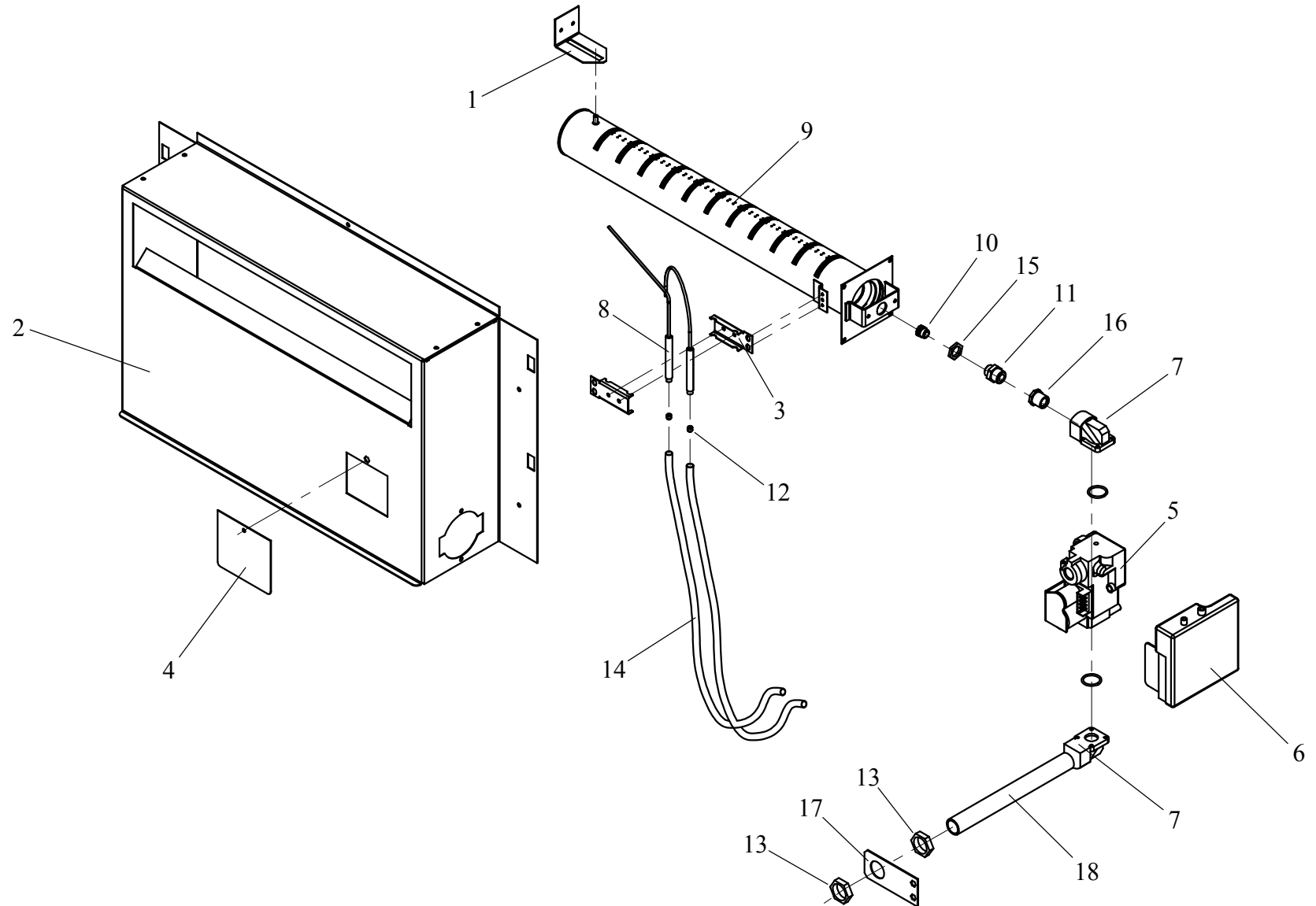

STEAM HEATING / BATERIA VAPOR / BATTERIA VAPORE / CHAUFFAGE VAPEUR / DAMPFHEIZUNG (PAG.20)

Pos.	Código	520	Description	Descripción	Descrizione	Désignation	Bezeichnung
			<small>TD26</small>				
1	00V25001	1	Steam battery cover	Tapa batería vapor	Coperchio batteria vapore	Couverture batterie vapeur	Dampfbatterie deckel
2	1JE80207	1	Steam electrovalve 1/2"	Electroválvula 1/2"	Elettrovalvola vapore 1/2"	Electrovanne vapeur 1/2"	Elektroventil 1/2"
3	800V2500	1	Steam battery set	Conjunto batería vapor	Batteria vapore	Ensemble batterie vapeur	Dampfbatterie kompl.

STEAM HEATING / BATERIA VAPOR / BATTERIA VAPORE / CHAUFFAGE VAPEUR / DAMPFHEIZUNG

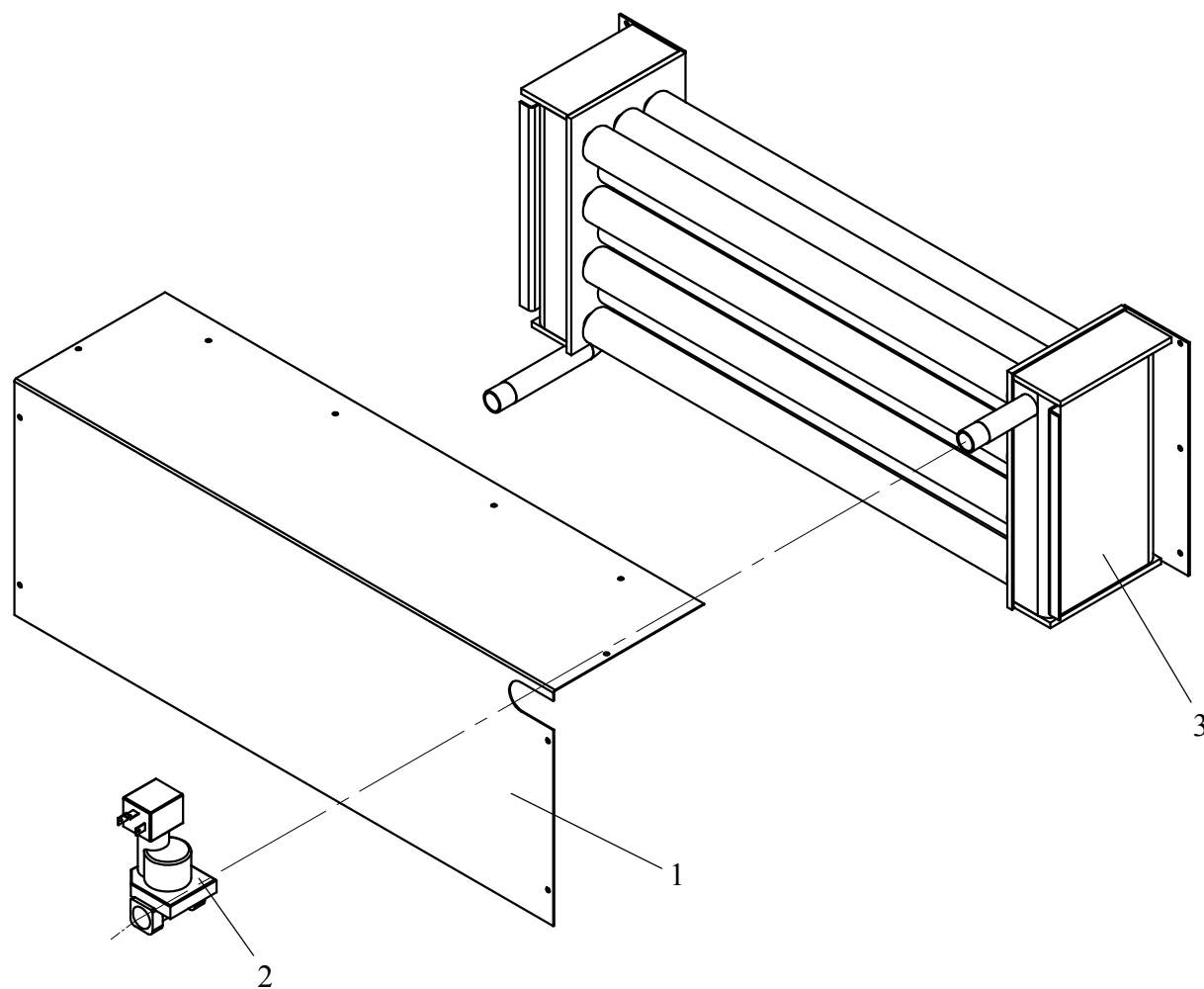

Traitement des appareils électriques et électroniques en fin de vie

Ce symbole apposé sur le produit ou sur son emballage, indique que ce produit ne doit pas être traité avec les déchets ménagers. Il doit être remis à un point de collecte approprié pour le recyclage des équipements électriques et électroniques.

Disposal of old Electrical & electronic Equipment

This label on the product or on its packaging is informing you that the machines shall not be treated as household waste, but must be handed over to an approved collection point of a recycling center for electronic or electrical equipment.

